



**MINUTA DE EDITAL
TOMADA DE PREÇOS Nº. 2505.01/2022-TP**

**LICITAÇÃO DO TIPO MENOR PREÇO GLOBAL, PARA
PAVIMENTAÇÃO EM PISO INTERTRAVADO, MEIO FIO
E SARJETA EM DIVERSAS RUAS DO DISTRITO DE
FLECHEIRAS, JUNTO A SECRETARIA DE
INFRAESTRUTURA DO MUNICÍPIO DE TRAIRI-CE.**

A Prefeitura Municipal de Trairi, através da Comissão Permanente de Licitação, torna público para conhecimento dos interessados que, na data, horário e local abaixo previstos, abrirá licitação, na modalidade **TOMADA DE PREÇOS**, do tipo **MENOR PREÇO GLOBAL, EXECUÇÃO INDIRETA**, Regime de Execução por **EMPREITADA PREÇO UNITÁRIO** para atendimento do objeto desta licitação, de acordo com as condições estabelecidas neste Edital, observadas às disposições contidas na Lei Federal nº 8.666/93 de 21.06.93 e suas alterações posteriores, e na Lei nº 123/2006, alterada pela Lei nº. 147/2014, com base no Decreto Nº 9.412, de 18 de Junho de 2018.

HORÁRIO, DATA E LOCAL:

OS DOCUMENTOS DE HABILITAÇÃO E PROPOSTAS serão recebidos em sessão pública marcada para:

Às 08h30min.

Do dia 23 de junho de 2022.

No endereço: Sala da Comissão Permanente de Licitações, localizada à **Miguel Pinto Ferreira, nº 356 – Planalto Norte – TRAIRI – CEARÁ.**

Constituem parte integrante deste Edital, independente de transcrição os seguintes anexos:

ANEXO I - Modelo de apresentação de carta-proposta;

ANEXO II - Modelo de planilha de preços e cronograma físico-financeiro;

ANEXO III- Minuta de contrato;

ANEXO IV - Minuta de declaração;

ANEXO V- Projeto Básico, Orçamento Básico e Cronograma Físico-financeiro.

1.0- DO OBJETO e VALOR ESTIMADO

1.1- A presente licitação tem como objeto e a **PAVIMENTAÇÃO EM PISO INTERTRAVADO, MEIO FIO E SARJETA EM DIVERSAS RUAS DO DISTRITO DE FLECHEIRAS, JUNTO A SECRETARIA DE INFRAESTRUTURA DO MUNICÍPIO DE TRAIRI-CE.**

1.2 – O valor estimado para estes serviços está em torno de **R\$ 1.199.082,32 (um milhão novecentos e noventa e nove mil oitenta e dois reais e trinta e dois centavos)**, conforme orçado pela administração.

2.0- DAS RESTRIÇÕES E CONDIÇÕES DE PARTICIPAÇÃO

2.1- RESTRIÇÕES DE PARTICIPAÇÃO:

2.1.1- Não poderá participar empresa declarada inidônea ou cumprindo pena de suspensão, que lhes tenham sido aplicadas, por força da Lei nº 8.666/93 e suas alterações posteriores;

- a) Que tenham sido declaradas inidôneas para licitar ou contratar com a Administração Pública, de acordo com o Cadastro Nacional de Empresas Inidôneas e Suspensas (CEIS). A Comissão verificará essa condição no site



ESTADO DO CEARÁ
PREFEITURA MUNICIPAL DE TRAIRI
PODER EXECUTIVO



- <http://www.portaldatransparencia.gov.br/sancoes/ceis> na fase de Habilitação, devolvendo os envelopes das participantes que se enquadrem nesta situação;
- b) Cumprindo penalidade de suspensão temporária imposta pela Prefeitura Municipal de TRAIRI;
 - c) Estejam sob falência, concordata, dissolução ou liquidação, fusão, cisão ou de incorporação;
 - d) Mantendo qualquer tipo de vínculo profissional com servidor ou dirigente de órgão ou entidade contratante ou responsável pela licitação;
 - e) Reunidos sob forma de consórcio;
 - f) Autor do projeto básico ou executivo, pessoa física ou jurídica;
 - g) De empresas cujos sócios ou diretores pertençam, simultaneamente, a mais de uma firma licitante;
 - h) Que seja sociedade estrangeira não autorizada a funcionar no País;
 - i) De licitantes que estiverem enquadradas, no que couberem, ao disposto no artigo 9º, seus incisos e parágrafos, da Lei Federal nº 8.666/93 e suas posteriores atualizações;
 - j) Reunidos sob forma de cooperativa;

2.1.1.1- Para averiguação do disposto contido no item "a" acima, a licitante deverá apresentar no ato da Habilitação consulta impressa do Cadastro Nacional de Empresas Inidôneas e Suspensas – CEIS, emitido via internet no sítio do portal da transparência do governo federal (<http://www.portaldatransparencia.gov.br/sancoes/ceis>), para comprovação ou não se a empresa sofre sanção da qual decorra como efeito restrição ao direito de participar em licitações ou de celebrar contratos com a Administração Pública.

2.1.1.2- JUSTIFICATIVA DA VEDAÇÃO A PARTICIPAÇÃO DE CONSÓRCIO:

I - A vedação à participações de interessadas que se apresentem constituídas sob a forma de consórcio se justifica na medida em que nas contratações, é bastante corriqueiro a participação de empresas de pequeno e médio porte, às quais, em sua maioria, apresentam o mínimo exigido no tocante à qualificação técnica e econômico-financeira, condições suficientes para a execução de contratos dessa natureza, o que não tornará restrito o universo de possíveis licitantes individuais. A ausência de consórcio não trará prejuízos à competitividade do certame, visto que, em regra, a formação de consórcios é admitida quando o objeto a ser licitado envolve questões de alta complexidade ou de relevante vulto, em que empresas, isoladamente, não teriam condições de suprir os requisitos de habilitação do edital e ainda não teriam as condições necessárias à execução do objeto individualmente. Nestes casos, a Administração, com vistas a aumentar o número de participantes, admite a formação de consórcio.

II - Tendo em vista que é prerrogativa do Poder Público, na condição de contratante, a escolha da participação, ou não, de empresas constituídas sob a forma de consórcio, com as devidas justificativas, conforme se depreende da literalidade do texto da Lei nº 8.666/93, que em seu Art. 33 que atribui à Administração a prerrogativa de admissão de consórcios em licitações por ela promovidas, pelos motivos já expostos, conclui-se que a vedação de constituição de empresas em consórcio, para o caso concreto, é o que melhor atende o interesse público, por prestigiar os princípios da competitividade, economicidade e moralidade.

III - Ressalte-se que a decisão com relação à vedação à participação de consórcios, expressa no item 2.1.1, alínea "e" do presente Edital, para o caso concreto em análise, visa exatamente afastar a restrição à competição, na medida que a reunião de empresas que, individualmente, poderiam prestar os serviços, reduziria o número de licitantes e poderia, eventualmente, proporcionar a formação de conluíus/carteis para manipular os preços nas licitações.

2.1.1.3- JUSTIFICATIVA VEDAÇÃO A PARTICIPAÇÃO DE COOPERATIVAS



I - A vedação a participação de cooperativas prevista no item 2.1.1. "j)", é justificada com base aos arts. 4º, incisos I e II, e 5º, da Lei 12.690/2012, com base na à Súmula 281 do TCU, ao Termo de Conciliação Judicial entre a União e o Ministério Público do Trabalho, de 5/6/2003, e ao art. 4º da Instrução Normativa nº. 2/2008 SLTI/MPOG. Por força do inc. VI do § 4º do art. 3º da Lei Complementar nº 123/06 não possuem tratamento diferenciado.

II - Só poderá apresentar ou solicitar quaisquer documentos, manifestar-se ou representar qualquer pessoa jurídica no presente certame, representante legal habilitado, devendo apresentar os seguintes documentos:

- a) - Documento oficial de identidade;
- b) - Procuração por instrumento público ou particular, inclusive com outorga de poderes para, na forma da lei, representar a licitante e praticar os atos a que se destinam, pertinentes ao certame, em nome da licitante.

2.1.1.4- Não poderá participar empresa que não explore ramo de atividade compatível com o objeto desta licitação.

2.1.1.5- Quando um(a) dos(as) sócio(a)s representantes ou responsável(eis) técnicos(as) da licitante participar de mais de uma empresa especializada no objeto desta Licitação, somente uma delas poderá participar do certame licitatório. Caso não seja feito a escolha pelo sócio representante ou responsável técnico ambas serão excluídas do certame.

2.1.1.6- É vedado ao servidor dos órgãos e/ou entidades da Administração Pública Municipal de TRAIRI, Autarquias, Empresas Públicas ou Fundações, instituídas ou mantidas pelo Poder Público Municipal de TRAIRI, participar como licitante, direta ou indiretamente por si, por interposta pessoa, dos procedimentos desta Licitação;

2.1.1.7- O licitante considerado descredenciado ou não apto a participar do certame, poderá assistir ao processo licitatório, não podendo, entretanto, manifestar-se verbalmente durante a sessão.

2.2- DAS CONDIÇÕES DE PARTICIPAÇÃO:

2.2.1- Poderá participar do presente certame licitatório toda e qualquer empresa individual ou sociedade regularmente estabelecida no em qualquer Unidade da Federação, que seja especializada e credenciada no ramo do objeto da licitação, e que satisfaça a todas as exigências do presente edital, especificações e normas, de acordo com os anexos relacionados, partes integrantes deste edital, observados os necessários requisitos de habilitação jurídica, regularidade fiscal, qualificação técnica e econômico-financeira.

2.2.2- Só poderá apresentar ou solicitar quaisquer documentos, manifestar-se ou representar qualquer empresa licitante no presente certame, representante legal habilitado, devendo apresentar os seguintes documentos:

I - Documento oficial de identidade;

II - **PROCURAÇÃO POR INSTRUMENTO PÚBLICO OU PARTICULAR** (acompanhado com os atos constitutivos da pessoa jurídica, ata de sua eleição, contrato social, requerimento de empresário individual, etc, nos quais estejam expressos poderes para o outorgante exercer direitos e assumir obrigações em decorrência de tal investidura). A procuração deverá indicar outorga de poderes para, na forma da lei, representar a licitante e praticar os atos a que se destinam, interpor recursos administrativos, apresentar documentos de habilitação e proposta de preços, assinar ata e os demais fins pertinentes ao certame, em nome da licitante, poderes para, na forma da lei, e praticar todos os demais atos pertinentes ao certame, em nome da licitante.

OBS: não serão aceitas procurações (públicas ou particulares) com prazo de validade acima de 01 (um) ano civil, a contar da data da sua emissão.



2.2.3- Caso o representante seja sócio da empresa licitante com poderes de representação, sócio-gerente, diretor do licitante ou titular de firma individual, deverão ser apresentados juntamente com o documento de identidade, documentos que comprovem tal condição (atos constitutivos da pessoa jurídica, ata de sua eleição, etc), nos quais estejam expressos seus poderes para exercer direitos e assumir obrigações em decorrência de tal investidura.

2.2.4- Na ocasião da Habilitação, as microempresas e empresas de pequeno porte poderão participar desta licitação em condições diferenciadas, na forma prescrita na Lei Complementar nº 123, de 14 de dezembro de 2006, devendo para isso, DECLARAR, para fins legais, sob as penas da lei, que cumprem os requisitos legais para qualificação como microempresa ou empresa de pequeno porte nas condições do Estatuto Nacional da Microempresa e da Empresa de Pequeno Porte, instituído pela Lei Complementar nº 123, de 14 de dezembro de 2006, em especial quanto ao seu art. 3º, OU apresentar a declaração expedida pela Junta Comercial, nos termos do art. 8º da IN 103/2007 do DNRC – Departamento Nacional de Registro no Comércio, que estão aptas a usufruir do tratamento favorecido nos seus artigos 42 a 49 e que não se enquadram nas situações relacionadas no §4º do artigo 3º da citada Lei complementar, sob pena de assim não fazer, não poder usufruir dos benefícios concedidos pela referida lei.

2.2.4.1- Devendo apresentar em anexo a esta declaração, prevista no item 2.2.4 a **Certidão Específica da Junta Comercial**, com data não superior a 30 (trinta) dias da data de abertura do certame, da sede a pessoa jurídica (quando se trata de ME e EPP).

3.0- DOS ENVELOPES

3.1- Cada licitante deverá apresentar, simultaneamente, 02 (dois) conjuntos de documentos, a saber: de **Habilitação e Proposta de Preço**, sendo aceita a remessa via postal.

3.1.1- Em caso de envio dos envelopes de Habilitação e Proposta, pela via postal, Comissão de Licitação **não se responsabilizará se os mesmos não chegarem a tempo hábil** para a abertura do certame.

3.1.1.1- A Comissão de Licitação não se responsabilizará por envelopes que chegam após a licitação; caso mandem pelo correio, certifiquem-se com o setor de licitação a chegada do mesmo, pelo menos 24h (vinte e quatro horas) antes da licitação, os envelopes de documentação enviados pelo correio caso não forem abertos os mesmos serão fragmentados caso a empresa não os retire.

3.1.2- Os conjuntos de documentos relativos à Habilitação e Proposta de Preço deverão ser entregues separadamente, em envelopes opacos e lacrados, rubricados no fecho e identificados com o nome do licitante, o número do CNPJ, o objeto da licitação e, respectivamente, os títulos dos conteúdos (“Documentos de Habilitação” e “Proposta de Preço”), na forma a seguir:

À PREFEITURA MUNICIPAL DE TRAIRI
(IDENTIFICAÇÃO DA EMPRESA)
ENVELOPE Nº 01 – DOCUMENTAÇÃO
TOMADA DE PREÇOS Nº _____ /2022-TP-TP

À PREFEITURA MUNICIPAL DE TRAIRI
(IDENTIFICAÇÃO DA EMPRESA)
ENVELOPE Nº 02 - PROPOSTA DE PREÇOS
TOMADA DE PREÇOS Nº _____ /2022-TP-TP

3.2- É obrigatória a assinatura de quem de direito da PROPONENTE na PROPOSTA DE PREÇOS, do representante legal e do responsável técnico indicado.



3.3- Os Documentos de Habilitação e as Propostas de Preços deverão ser apresentadas por preposto da licitante com poderes de representação legal, através de procuração pública ou particular. A não apresentação não implicará em inabilitação. No entanto, o representante não poderá pronunciar-se em nome da licitante, salvo se estiver sendo representada por um de seus dirigentes, que deverá apresentar cópia do contrato social e documento de identidade.

3.4- Qualquer pessoa poderá entregar os Documentos de Habilitação e as Propostas de Preços, os representantes, no entanto, poderá apresentar-se com apenas um jogo de documentação. Nenhuma pessoa, ainda que munida de procuração, poderá representar mais de uma licitante junto à Comissão, sob pena de exclusão sumária das licitantes representadas.

3.5- DA IMPUGNAÇÃO AO INSTRUMENTO CONVOCATÓRIO:

3.5.1- Qualquer cidadão é parte legítima para impugnar este edital diante de alguma irregularidade, devendo protocolar o pedido de até 05 (cinco) dias úteis antes da data fixada para abertura dos envelopes de habilitação, estando a Administração obrigada a julgar e responder em até 03 (três) dias úteis;

3.5.2- Decairá do direito de impugnar os termos do edital o licitante que não o fizer até o segundo dia útil que anteceder a abertura dos envelopes de habilitação, hipótese em que tal comunicação não terá efeito de recurso;

3.5.3- A impugnação feita tempestivamente pelo licitante não a impedirá de participar do processo licitatório até o trânsito em julgado da decisão a ela pertinente;

3.5.4- Acolhida à petição contra o ato convocatório será designada nova data para a realização do certame.

4.0- DOS DOCUMENTOS DE HABILITAÇÃO – ENVELOPE “A”

4.1- Os Documentos de Habilitação deverão ser apresentados da seguinte forma:

a). Os documentos necessários à participação na presente licitação poderão ser apresentados em originais ou publicação em Órgão Oficial, ou ainda por qualquer processo de cópia autenticada em Cartório (art. 32 da lei nº. 8.666/93), sendo aceito autenticação eletrônica realizada por Cartório digital, e em hipótese alguma serão autenticados documentos durante a sessão por membros da comissão, aqueles que por ventura venha necessitar de alguma autenticação, deverá se apresenta com no mínimo uma hora de antecedência para possíveis autenticações, a fim de evitar tumultos;

b) Dentro do prazo de validade, para aqueles cuja validade possa se expirar. Na hipótese do documento não conter expressamente o prazo de validade, deverá ser acompanhado de declaração ou regulamentação do órgão emissor que disponha sobre a validade do mesmo. Na ausência de tal declaração ou regulamentação, o documento será considerado válido pelo prazo de 30 (trinta) dias, a partir da data de sua emissão;

c). Rubricados e numerados sequencialmente, na ordem deste Edital, da primeira à última página, de modo a refletir seu número exato, não sendo motivo para inabilitação;

4.1.2- Na forma do que dispõe o art. 42 da Lei Complementar nº 123, de 14.12.2006, a comprovação da regularidade fiscal das microempresas e empresas de pequeno porte somente será exigida para efeito de assinatura do contrato.

4.1.3- Para efeito do disposto no item acima, as ME e EPP, por ocasião de participação neste procedimento licitatório, deverão apresentar toda a documentação exigida para efeito de comprovação de regularidade fiscal, mesmo que esta apresente alguma restrição.

4.1.4- Havendo alguma restrição na comprovação da regularidade fiscal, será assegurado o prazo de 05 (cinco) dias úteis (Lei nº 123/2006 e suas alterações), contado a partir do momento em que o proponente for declarado o vencedor do certame, para regularização da documentação, pagamento ou parcelamento do débito, e emissão de eventuais certidões negativas ou positivas com efeito de certidão negativa.



4.1.5- A não-regularização da documentação, no prazo previsto no item anterior, implicará decadência do direito à contratação, sem prejuízo das sanções previstas no art. 81 da Lei nº 8.666/93, sendo facultado à Administração convocar os licitantes remanescentes, na ordem de classificação, para a assinatura do contrato, ou revogar a licitação.

4.1.6- Será inabilitado o licitante que não atender às exigências deste edital referentes à fase de habilitação, bem como apresentar os documentos defeituosos em seu conteúdo e forma, e ainda, a ME ou EPP que não apresentar a regularização da documentação de Regularidade Fiscal no prazo definido no item "4.1.4" acima.

4.1.7- Se o licitante for a MATRIZ, todos os documentos deverão estar em nome da matriz, se for a FILIAL, todos os documentos deverão estar em nome da filial, exceto aqueles documentos que, pela própria natureza, comprovadamente, forem emitidos somente em nome da matriz;

4.1.8- Caso o licitante pretenda que uma de suas filiais/matriz que não o participante desta licitação, execute o futuro contrato, deverá apresentar toda documentação de ambos os estabelecimentos.

4.2- OS DOCUMENTOS DE HABILITAÇÃO CONSISTIRÃO DE:

4.2.1. EXIGENCIA PARA PESSOA JURÍDICA

4.2.1.1. Certificado de Registro Cadastral (CRC) emitido por esta Prefeitura Municipal, dentro do prazo de validade, guardada a conformidade com o objeto da licitação.

4.2.2- HABILITAÇÃO JURÍDICA:

4.2.2.1- **REGISTRO COMERCIAL**, no caso de empresa pessoa física, no registro público de empresa mercantil da Junta Comercial; devendo, no caso da licitante ser a sucursal, filial ou agência, apresentar o registro da Junta onde opera com averbação no registro da Junta onde tem sede a matriz.

4.2.2.2- **ATO CONSTITUTIVO, ESTATUTO OU CONTRATO SOCIAL CONSOLIDADO** em vigor devidamente registrado no registro público de empresa mercantil da Junta Comercial, em se tratando de sociedades empresárias e, no caso de sociedades por ações, acompanhado de documentos de eleição de seus administradores; devendo, no caso da licitante ser a sucursal, filial ou agência, apresentar o registro da Junta onde opera com averbação no registro da Junta onde tem sede a matriz.

4.2.2.3- **INSCRIÇÃO DO ATO CONSTITUTIVO**, no caso de sociedades simples - exceto cooperativas - no Cartório de registro das Pessoas Jurídicas acompanhada de prova da diretoria em exercício; devendo, no caso da licitante ser a sucursal, filial ou agência, apresentar o registro no Cartório de registro das Pessoas Jurídicas do Estado onde opera com averbação no Cartório onde tem sede a matriz.

4.2.2.4- **DECRETO DE AUTORIZAÇÃO**, em se tratando de empresa ou sociedade estrangeira em funcionamento no País, e ATO DE REGISTRO DE AUTORIZAÇÃO PARA FUNCIONAMENTO expedido pelo órgão competente, quando a atividade assim o exigir.

OBS: Os documentos acima deverão estar acompanhados de todas as alterações ou da consolidação respectiva.

4.2.2.5- **CÓPIA RG E CPF dos Sócios da Pessoa Jurídica.**

4.2.2.7- **PROVA DE INSCRIÇÃO:**

a) Fazenda Federal (CNPJ);

b) Fazenda Municipal (ISS).

4.2.2- **RELATIVA À REGULARIDADE FISCAL E TRABALHISTA:**

4.2.2.1- **Provas de REGULARIDADE**, em plena validade, para com:



- a.1) A comprovação de REGULARIDADE para com a Fazenda Federal deverá ser feita através da Certidão de regularidade de Débitos relativos a Créditos Tributários Federais e à Dívida Ativa da União (CND), emitidas pela Receita Federal do Brasil na forma da Portaria Conjunta RFB/PGFN nº 1.751, de 2 de outubro de 2014;
- b.2) A comprovação de regularidade para com a Fazenda Estadual deverá ser feita através de Certidão Consolidada Negativa de Débitos inscritos na Dívida Ativa Estadual;
- c.4) A comprovação de regularidade para com a Fazenda Municipal deverá ser feita através de Certidão Consolidada Negativa de Débitos inscritos na Dívida Ativa Municipal.
- d.5) Prova de situação regular perante o Fundo de Garantia por Tempo de Serviço – FGTS, através de Certificado de Regularidade de Situação – CRS e;
- e.6) Prova de inexistência de débitos inadimplidos perante a Justiça do Trabalho, mediante a apresentação de certidão negativa, nos termos do Título VII-A da Consolidação das Leis do Trabalho, aprovada pelo Decreto-Lei no 5.452, de 1º de maio de 1943. ” (NR), conforme Lei 12.440/2011 de 07 de julho de 2011.

4.2.3- QUALIFICAÇÃO TÉCNICA:

4.2.4.1. Certidão atualizada de registro da empresa no Conselho Regional de Engenharia, Arquitetura e Agronomia - CREA, ou no Conselho Regional de Arquitetura e Urbanismo – CAU na qual conste o(s) nome(s) de seu(s) responsável(eis) técnico(s).

4.2.4.2. **QUALIFICAÇÃO TÉCNICA PROFISSIONAL:** Comprovação da licitante de possuir em seu corpo técnico, responsável técnico, na data de abertura das propostas, profissional de nível superior, com formação em Engenharia Civil ou Arquiteto e Urbanista detentor de atestado de responsabilidade técnica, devidamente registrado no CREA/CAU da região onde os serviços foram executados, acompanhados da respectiva certidão de Acervo Técnico – CAT, expedidas por estes Conselhos, que comprove ter o profissional executado serviços relativos à **execução** da obra, com características técnicas similares às do objeto da presente licitação **cujo itens de maiores relevâncias são:**

ITEM	CÓDIGO	DESCRIÇÃO	FONTE	UND	QUANTIDADE
03.02	94273	ASSENTAMENTO DE GUIA (MEIO-FIO) EM TRECHO RETO, CONFECCIONADA EM CONCRETO PRÉ-FABRICADO, DIMENSÕES 100X15X13X30 CM (COMPRIMENTO X BASE INFERIOR X BASE SUPERIOR X ALTURA)	SEINFRA	M2	500 M ²
05.01.01	C0365	BANQUETA/ MEIO FIO DE CONCRETO MOLDADO NO LOCAL	SEINFRA	M	1.518,40 M

4.2.4.2.1. Entende-se, para fins deste Edital, como pertencente ao quadro permanente:

- a) **sócio:** cópia do contrato social e sua última alteração, devidamente registrados no órgão competente;
- b) **diretor:** cópia do Contrato Social, em se tratando de firma individual ou limitada ou cópia do estatuto social e ata de eleição devidamente publicada na imprensa, em se tratando de sociedade anônima;
- c) **empregado permanente da empresa:** cópia do contrato de trabalho por tempo indeterminado ou qualquer documento comprobatório de vínculo empregatício previsto na legislação de regência da matéria;



d) **responsável técnico:** cópia da certidão de registro de pessoa jurídica no conselho profissional competente da sede ou filial onde consta o registro do profissional como Responsável Técnico;

e) **profissional contratado:** Contrato de prestação de serviços, acompanhado de comprovação através do registro do responsável técnico da licitante junto ao CRQ/PF-CREA/CAU, que identifique a relação das empresas em que o profissional figure como responsável técnico.

4.2.4.3. Quando a CERTIDÃO DE ACERVO TÉCNICO emitido pelo CREA/CAU não explicar com clareza os serviços objeto do Acervo Técnico, esta deverá vir acompanhado do seu respectivo Atestado, devidamente registrado e reconhecido pelo CREA/CAU.

4.2.4.4. Deverão constar, preferencialmente, das CERTIDÕES DE ACERVO TÉCNICO ou dos ATESTADOS expedidos pelo CREA/CAU, em destaque, os seguintes dados: Data de início e término da Obra, local de execução, nome do contratante e da CONTRATADA, nome dos responsáveis técnicos, seus títulos profissionais e números de registros no CREA/CAU, especificações técnicas da obra e os quantitativos executados.

4.2.4.5. **Não serão aceitos atestados de Projeto, Fiscalização, Supervisão, Gerenciamento, Controle Tecnológico ou Assessoria Técnica de Obras.**

4.2.4.6 No caso de duas ou mais participantes apresentarem atestados de um mesmo profissional como responsável técnico, como comprovação de qualificação técnica, as mesmas serão **INABILITADAS**;

4.2.4.7. O (s) profissional (is) deverá (ão) ser indicado (s) como responsável (is) técnico(s) da participante e sua substituição só será possível por profissional igualmente qualificado, mediante a expressa aprovação da fiscalização;

4.2.4.8- **Declaração Formal**, de que conhece as exigências mínimas relativas a instalações de canteiros, máquinas, equipamentos e pessoal técnico especializado, considerados essenciais para o cumprimento do objeto da licitação, e relação explícita da sua disponibilidade, sob as penas cabíveis, vedada as exigências de propriedade e de localização prévia. Esses equipamentos estarão sujeitos à vistoria "in loco" pela SECRETARIA DE INFRAESTRUTURA, por ocasião da contratação e sempre que necessário.

4.2.4- QUALIFICAÇÃO ECONÔMICO-FINANCEIRA:

4.2.4.1- **Balço patrimonial e demonstrações contábeis (DRE) do último exercício fiscal**, já exigíveis e apresentados na forma da lei, devidamente registrado na junta comercial da sede da licitante, acompanhado dos termos de abertura e de encerramento do Livro Diário - estes termos devidamente registrados na Junta Comercial, que comprovem a boa situação financeira da empresa, com vistas aos compromissos que terá de assumir caso lhe seja adjudicado o objeto licitado, comprovado através do cálculo dos seguintes índices contábeis, sendo vedada sua substituição por balancetes ou balanços provisórios, podendo ser atualizados por índices oficiais quando encerrados há mais de 3 (três) meses da data de apresentação da proposta.

a) **Sociedades empresariais em geral:** registrados ou autenticados na Junta Comercial da sede ou domicílio da Licitante, acompanhados de cópia do termo de abertura e de encerramento do Livro Diário do qual foi extraído.

b) **Sociedades empresárias, especificamente no caso de sociedades anônimas regidas pela Lei nº. 6.404/76:** registrados ou autenticados na Junta Comercial da sede ou domicílio da licitante; ou publicados na imprensa oficial da União, ou do Estado, ou do Distrito Federal conforme o lugar em que esteja situada a sede da companhia; ou, ainda, em jornal de grande circulação editado na localidade em que está a sede da companhia;

c) **Sociedades simples:** registrados no Registro Civil das Pessoas jurídicas do local de sua sede; caso a sociedade simples adote um dos tipos de sociedade empresária, deverá sujeitar-se às normas fixadas para as sociedades empresárias, inclusive quanto ao registro na Junta Comercial.



ESTADO DO CEARÁ
PREFEITURA MUNICIPAL DE TRAIRI
PODER EXECUTIVO



d) As empresas constituídas a menos de um ano: **deverão apresentar demonstrativo do Balanço de Abertura, devidamente registrados ou autenticados na Junta Comercial do domicílio da Licitante, acompanhado dos termos de abertura e de encerramento do Livro Diário - estes termos devidamente registrados na Junta Comercial assinado pelo sócio-gerente ou diretor e pelo contador ou outro profissional equivalente, devidamente registrado no Conselho Regional de Contabilidade.**

4.2.4.2- Entende-se que a expressão "na forma da lei" constante no item 4.2.5.1, no mínimo: balanço patrimonial e DRE, registro na Junta Comercial ou órgão competente, termos de abertura e encerramento do Livro Diário ao qual encontra-se transcrito).

4.2.4.3- As cópias deverão ser originárias do Livro Diário devidamente formalizado e registrado.

4.2.4.4- A empresa optante pelo *Sistema Público de Escrituração Digital - SPED* poderá apresentá-lo **na forma da lei**.

4.2.4.5- Entende-se que a expressão "na forma da lei" constante no item 4.2.4.4 engloba, no mínimo:

a) Balanço Patrimonial (BP);

b) DRE – Demonstração do Resultado do Exercício;

c) Termos de abertura e de encerramento;

d) Recibo de entrega de escrituração contábil digital (Para efeito o que determina o Art. 2º do Decreto Nº 9.555, de 6 de novembro de 2018);

OBS: A autenticação de livros contábeis das pessoas jurídicas não sujeitas ao Registro do Comércio, poderá ser feita pelo Sistema Público de Escrituração Digital - Sped, instituído pelo Decreto nº 6.022, de 22 de janeiro de 2007, por meio da apresentação de escrituração contábil digital, na forma estabelecida pela Secretaria da Receita Federal do Brasil do Ministério da Fazenda. (Art. 1º do Decreto Nº 9.555, de 6 de novembro de 2018).

4.2.4.6- As cópias deverão ser originárias do Livro Diário constante do SPED.

4.2.4.7- A Escrituração Digital deverá estar de acordo com as Instruções Normativas (RFB nº 1420/2013 e RFB nº 1594) que tratam do *Sistema Público de Escrituração Digital – SPED*. Para maiores informações, verificar o site www.receita.gov.br, no link SPED. Ficando a exigência de apresentação do Balanço Patrimonial do último exercício social, a ser apresentado no prazo que determina o art. 5º das Instruções Normativas da RFB, bem como o que determina a Jurisprudência no Acórdão TCU nº 2.669/2013 de relatoria do Ministro Valmir Campelo.

4.2.4.8- Com base nas informações constantes das Demonstrações Contábeis/Financeiras, as empresas deverão apresentar o cálculo dos índices financeiros, sendo qualificadas apenas as que forem consideradas solventes. Para isso serão utilizadas as seguintes definições e formulações: a boa situação financeira, será baseada na obtenção de índices de Liquidez Geral (LG), maior que um (>1), Solvência Geral (SG), maior que um (>1) e Liquidez Corrente (LC), maior que um (>1), resultantes da aplicação das fórmulas:

$$LG = \frac{\text{Ativo Circulante} + \text{Realizável a Longo Prazo}}{\text{Passivo Circulante} + \text{Exigível a Longo Prazo}}$$

$$SG = \frac{\text{Ativo Total}}{\text{Passivo Circulante} + \text{Exigível a Longo Prazo}}$$

$$LC = \frac{\text{Ativo Circulante}}{\text{Passivo Circulante}}$$

4.2.4.9- JUSTIFICATIVA DA EXIGÊNCIA DOS ÍNDICES CONTÁVEIS:



ESTADO DO CEARÁ
PREFEITURA MUNICIPAL DE TRAIRI
PODER EXECUTIVO



a) realizada pesquisa na legislação específica e em órgãos que promovem procedimentos licitatórios, constatou-se a utilização dos índices contábeis acima, conclusivamente, os mais adotados no segmento de licitações;

b) portanto, o atendimento aos índices estabelecidos no Edital, demonstrará uma situação EQUILIBRADA da licitante. Caso contrário, o desatendimento dos índices, revelará uma situação DEFICITÁRIA da empresa, colocando em risco a execução do contrato.

c) ante o exposto, a exigência do Edital nada mais fez que traduzir em critérios objetivos o disposto no art. 37, XXI, da Constituição Federal, uma vez que a contratação de empresas em situação EQUILIBRADA é o mínimo que o MUNICÍPIO DE TRAIRI deve cercar-se para assegurar o integral cumprimento do contrato. Ademais, os índices escolhidos foram democráticos, na medida em que estabelecem um "mínimo" de segurança na contratação.

4.2.4.9.1 Certidão negativa de falência, recuperação judicial ou extrajudicial, expedida pelo distribuidor da sede da pessoa jurídica, ou de execução patrimonial, expedida no domicílio da pessoa física (artigo 31 da Lei nº 8.666/93) em data não superior a 30 (trinta) dias.

a). Caso o licitante esteja em recuperação judicial ou extrajudicial, deverá ser comprovado o acolhimento do plano de recuperação judicial ou a homologação do plano de recuperação extrajudicial, conforme o caso.

4.2.4.10. Comprovação de Garantia de Participação nos termos do artigo 31, III da Lei nº 8.666/93, no montante de **R\$ 11.990,82 (onze mil novecentos e noventa reais e oitenta e dois centavos)** em nome da Prefeitura Municipal de Trairi, devendo as comprovações serem juntadas aos documentos de habilitação.

4.2.4.10.1. A licitante poderá optar por uma das seguintes modalidades de garantia: caução em dinheiro, títulos da dívida pública, seguro garantia ou por fiança bancária;

4.2.4.10.2. Ao optar por caução em dinheiro, os interessados deverão efetuar depósito ou transferência bancária para a Agência 2732-4, Conta Corrente 28.266-9, Banco do Brasil, cujo comprovante deve ser apresentado junto com a documentação referente a habilitação;

4.2.4.10.3. Caso a modalidade de garantia recair em títulos da dívida pública emitidos sob a forma escritural, mediante registro em sistema centralizado de liquidação e de custódia autorizado pelo Banco Central do Brasil, e avaliados por seus valores econômicos, conforme definido pelo Ministério da Economia, o qual está atestará a sua validade, exequibilidade e avaliação de resgate atual, e das seguintes comprovações:

a) Origem/aquisição mediante documento respectivo e lançamento contábil por meio de registro no balanço patrimonial da licitante;

b) Apresentar documento, emitido por entidade ou organismo oficial, dotado de fé pública, demonstrando a correção atualizada monetariamente do título (realizada até seis meses anteriores a data marcada para apresentação da dita garantia), conforme parâmetros definidos pelo Ministério da Fazenda;

c) Serão aceitos apenas e tão somente títulos com vencimentos passíveis de resgate incontestável sob nenhum aspecto, até a data correspondente ao prazo de validade da proposta de preços.

d) Presumem-se como autênticos os títulos oferecidos pela licitante, reservando-se a Prefeitura Municipal de Trairi o direito de averiguar a sua autenticidade. Em se constatando indícios de fraude, se obriga a oferecer denúncia ao Ministério Público.

e) Origem/aquisição mediante documento respectivo e lançamento contábil por meio de registro no balanço patrimonial da licitante.

4.2.4.10.4 - Caso a modalidade de garantia escolhida seja a fiança bancária emitida por banco ou instituição financeira devidamente autorizada a operar no País pelo Banco Central do



ESTADO DO CEARÁ
PREFEITURA MUNICIPAL DE TRAIRI
PODER EXECUTIVO



Brasil, o licitante entregará o documento no original ou cópia autenticada, fornecido pela instituição que a concede, do qual deverá obrigatoriamente, constar:

- a) Beneficiário: Prefeitura Municipal de Trairi
- b) Objeto: Garantia da participação na TOMADA DE PREÇOS Nº 2505.01/2022-TP
- c) Valor: 1% (um por cento) do valor estimado da licitação.
- d) Prazo de validade: mínimo de 120 (cento e vinte) dias.

4.2.4.10.5. Caso a modalidade de garantia seja seguro-garantia, o licitante deverá fazer a comprovação da apólice ou de documento hábil expedido pela seguradora, cuja vigência será de, no mínimo, 120 (cento e vinte) dias contados a partir da data do recebimento dos envelopes.

4.2.4.11 - A garantia de manutenção de proposta será liberada até 5 (cinco) dias úteis após esgotada as fases de habilitação (Documentos de Habilitação) ou de classificação (Propostas Comerciais), para as empresas inabilitadas ou desclassificadas, exceto para a vencedora da licitação, que será liberada no mesmo prazo, após a data de assinatura dos possíveis contratos.

4.2.4.12 - Para efeito de devolução de que trata o subitem anterior, a garantia prestada pela LICITANTE, quando em dinheiro, será atualizada monetariamente, por meio da aplicação da Caderneta de Poupança, calculada "pro rata die".

4.2.4.13 - A garantia da proposta poderá ser executada;

- a) se o licitante retirar sua proposta comercial durante o prazo de validade da mesma;
- b) se o licitante não firmar o contrato.

4.2.5- DEMAIS EXIGÊNCIAS:

4.2.5.1- Declaração expressa de que atende ao disposto no Art. 7º, inciso XXXIII da CF/88, conforme modelo do Anexo V.

4.2.5.3- Declaração, sob as penalidades cabíveis, de inexistência de fato superveniente impeditivo da habilitação, ficando ciente da obrigatoriedade de declarar ocorrências posteriores, conforme modelo constante dos Anexos deste edital (art.32, §2º, da Lei n.º 8.666/93).

4.2.5.4- A licitante deverá fornecer, a título de informação, número de telefone, fax, e pessoa de contato, preferencialmente local. A ausência desses dados não a tornará inabilitada.

4.2.5.5- Os documentos expedidos pela *Internet* poderão ser apresentados em **forma original** ou **cópia reprográfica sem autenticação**. Entretanto, estarão sujeitos à verificação de sua autenticidade através de consulta realizada pelo Presidente.

5.0- DA PROPOSTA DE PREÇO – ENVELOPE “B”

5.1- As propostas deverão ser apresentadas em papel timbrado da firma, preenchidas em 01 (uma) via datilografadas/digitadas ou impressas por qualquer processo mecânico, eletrônico ou manual, sem emendas, rasuras ou entrelinhas, entregue em envelope lacrado.

5.2- Qualquer divergência entres uma das vias apresentadas, deverá constar em ata, devendo o representante da licitante optar pela via a ser considerada válida.

5.2- AS PROPOSTAS DE PREÇOS DEVERÃO, AINDA, CONTER:

5.2.1- A razão social, local da sede e o número de inscrição no CNPJ da licitante;

5.2.2- Assinatura do Representante Legal e Responsável Técnico;

5.2.3- Indicação do prazo de validade das propostas, não inferior a 60 (sessenta) dias, contados da data da apresentação das mesmas;



- 5.2.4- Preço total proposto, cotado em moeda nacional, em algarismos bem como o valor global da proposta por extenso, já consideradas, no mesmo, todas as despesas, inclusive tributos, mão-de-obra e transporte, incidentes direta ou indiretamente no objeto deste Edital;
- 5.2.5- Prazo de garantia das obras será de 05 (cinco) anos, a contar da data de sua entrega definitiva, nos termos do disposto no art. 618 do Código Civil.
- 5.2.6- Apresentar Planilha de Orçamento e cronograma físico-financeiro, contendo preços unitários e totais de todos os itens constantes do **ANEXO V – PROJETO BASICO, ORÇAMENTO BÁSICO E CRONOGRAMA FÍSICO-FINANCEIRO**;
- 5.2.7- Apresentar planilha de Preços Unitários, na elaboração da Composição de Preços Unitários, deverá conter todos os insumos e coeficientes de produtividade necessários à execução de cada serviço, quais sejam equipamentos, mão-de-obra, totalização de encargos sociais, insumos, transportes, BDI (conforme orientação do TCU), totalização de impostos e taxas, e quaisquer outros necessários à execução dos serviços.
- 5.2.8- Na elaboração da Proposta de Preço, o licitante deverá observar as seguintes condições: Os preços unitários propostos para cada item constante da Planilha de Orçamento deverão incluir todos os custos diretos e indiretos, tais como: materiais, custo horário de utilização de equipamentos, mão-de-obra, encargos sociais, impostos/taxas, despesas administrativas, transportes, seguros e lucro.
- 5.2.9- Correrão por conta da proponente vencedora todos os custos que porventura deixar de explicitar em sua proposta.
- 5.2.10- Ocorrendo divergência entre os valores propostos, prevalecerão os descritos por extenso e, no caso de incompatibilidade entre os valores unitário e total, prevalecerá o valor unitário.
- 5.2.11- Demonstrativo detalhado da composição do percentual adotado para o item "**BONIFICAÇÃO E DESPESAS INDIRECTAS - BDI**", inclusive com relação às parcelas que o compõe, anexo a proposta de preços.
- 5.2.12- Demonstrativo detalhado da composição do percentual adotado para o item "**ENCARGOS SOCIAIS**", inclusive com relação às parcelas que o compõe, anexo a proposta de preços.
- 5.2.13- Declaração de que assume inteira responsabilidade pela execução dos serviços, objeto deste Edital, e

6.0- DO PROCESSAMENTO DA LICITAÇÃO

- 6.1- A presente Licitação na modalidade TOMADA DE PREÇOS será processada e julgada de acordo com o procedimento estabelecido no art. 43 da Lei nº 8.666/93 e suas alterações posteriores.
- 6.2- Após a entrega dos envelopes pelos licitantes, não serão aceitos quaisquer adendos, acréscimos ou supressões ou esclarecimento sobre o conteúdo dos mesmos.
- 6.3- Os esclarecimentos, quando necessários e desde que solicitados pela Comissão deste Município, constarão obrigatoriamente da respectiva ata.
- 6.4- É facultado à Comissão ou autoridade superior, em qualquer fase da Licitação, promover diligência destinada a esclarecer ou complementar a instrução do processo, vedada a inclusão de documentos ou informações que deveria constar originariamente da proposta.
- 6.5- Será lavrada ata circunstanciada durante todo o transcorrer do processo licitatório, que será assinada pela Comissão de Licitação e os licitantes presentes, conforme dispõe § 1º do art. 43 da Lei de Licitações.
- 6.6- O recebimento dos envelopes contendo os documentos de habilitação e a proposta de preço, será realizado simultaneamente em ato público, no dia, hora e local previsto neste Edital.
- 6.7- Para a boa condução dos trabalhos, os licitantes deverão se fazer representar por, no máximo, 02 (duas) pessoas.



- 6.8- Os membros da Comissão e 02 (dois) licitantes, escolhidos entre os presentes como representantes dos concorrentes, examinarão e rubricarão todas as folhas dos Documentos de Habilitação e Propostas de Preços apresentados;
- 6.9- Recebidos os envelopes "A" DOCUMENTOS DE HABILITAÇÃO, "B" "PROPOSTA DE PREÇOS", proceder-se-á com a abertura e a análise dos envelopes referentes à documentação.
- 6.10- A Comissão poderá, ao seu exclusivo critério, proclamar na mesma sessão, o resultado da habilitação, ou convocar outra para esse fim, ficando cientificados os interessados;
- 6.11- Divulgado o resultado da habilitação, a Comissão, após obedecer ao disposto no art. 109, inciso I, alínea "a", da Lei de Licitações, fará a devolução aos inabilitados, dos seus envelopes "proposta de preços", lacrados.
- 6.12- Abertura das propostas de preços das licitantes habilitadas, que serão examinadas pela Comissão e pelas licitantes presentes.
- 6.13- Divulgação do resultado do julgamento da proposta de preços e observância ao prazo recursal previsto no art. 109, inciso I, alínea "b", da Lei nº 8.666/93.
- 6.14- Após a fase de habilitação, não cabe desistência de proposta, salvo motivo justo decorrente de fato superveniente e aceito pela Comissão de Licitação.

7.0- DO CRITÉRIO DE JULGAMENTO

A)- AVALIAÇÃO DOS DOCUMENTOS DE HABILITAÇÃO – ENVELOPE "A"

- 7.1- Compete exclusivamente à Comissão avaliar o mérito dos documentos e informações prestadas, bem como julgar a capacidade técnica, econômica e financeira de cada proponente e a exequibilidade das propostas apresentadas.
- 7.2- A habilitação será julgada com base nos Documentos de Habilitação apresentada, observada as exigências pertinentes à Habilitação Jurídica, Regularidade Fiscal, Qualificação Técnica e à Qualificação Econômica e Financeira.

B)- AVALIAÇÃO DAS PROPOSTAS – ENVELOPE "B"

- 7.3- A presente licitação será julgada pelo critério do MENOR PREÇO GLOBAL, conforme inciso I, § 1º do art. 45 da Lei das Licitações.
- 7.4- Serão desclassificadas as propostas:
- 7.4.1- Que não atenderem as especificações deste Edital de TOMADA DE PREÇOS;
- 7.4.2- Que apresentarem preços unitários irrisórios, de valor zero, ou preços excessivos ou inexequíveis (na forma do Art. 48 da Lei de Licitações), ou superiores ao valor estimado para esta licitação, constante do item 1.2 deste edital;
- 7.4.2.1- Preços excessivos, assim entendido como aqueles superiores aos preços unitários e globais estabelecidos no Anexo I – Orçamento básico, deste Edital;
- 7.4.3- Que apresentarem condições ilegais, omissões, erros e divergência ou conflito com as exigências deste Edital;
- 7.4.4- Na proposta prevalecerá, em caso de discordância entre os valores numéricos e por extenso, estes últimos.
- 7.4.5- Não será considerada qualquer oferta de vantagem não prevista nesta TOMADA DE PREÇOS, nem preço ou vantagem baseada nas ofertas dos demais licitantes;
- 7.4.6- Os erros de soma e/ou multiplicação, bem como o valor total proposto, eventualmente, configurado nas Propostas de Preços das proponentes, serão devidamente corrigidos, não se constituindo, de forma alguma, como motivo para desclassificação da proposta.
- 7.4.7- Será declarada vencedora a proposta de MENOR PREÇO GLOBAL entre as licitantes classificadas;
- 7.4.8- Quando for constatado o empate, conforme estabelecem os Artigos 44 e 45 da Lei Complementar 123, de 14 de dezembro de 2006, a comissão de licitação aplicará os critérios para desempate em favor da microempresa ou empresa de pequeno porte, da seguinte forma:
- 7.4.8.1- Entende-se por empate aquelas situações em que as propostas apresentadas pelas



microempresas e empresas de pequeno porte sejam iguais ou até 10% (dez por cento) superior ao melhor preço.

7.4.9 - Para efeito do disposto no 7.4.8.1, ocorrendo o empate, proceder-se-á da seguinte forma:

I – a microempresa ou empresa de pequeno porte mais bem classificada poderá apresentar proposta de preço inferior àquela considerada vencedora do certame, no prazo de cinco minutos, sob pena de preclusão, situação em que será adjudicado em seu favor o objeto licitado;

II – Não ocorrendo a contratação da microempresa ou empresa de pequeno porte, na forma do inciso I deste item, serão convocadas as remanescentes que porventura se enquadrem na hipótese do item 7.4.8.1 deste Edital, na ordem classificatória, para o exercício do mesmo direito, também todos no prazo de cinco minutos cada, sob pena de preclusão;

III – no caso de equivalência dos valores apresentados pelas microempresas e empresas de pequeno porte que se encontrem nos intervalos estabelecidos no item 7.4.8.1 deste Edital, será realizado sorteio para definir aquele que primeiro poderá apresentar melhor oferta;

7.4.10- Na hipótese da não-contratação nos termos previstos no item 7.4.9 deste edital, o objeto licitado será adjudicado em favor da proposta originalmente vencedora do certame.

7.4.11- O disposto no item 7.4.9 somente se aplicará quando a melhor oferta inicial não tiver sido apresentada por microempresa ou empresa de pequeno porte.

8.0- DA ADJUDICAÇÃO/HOMOLOGAÇÃO

8.1- A adjudicação/homologação da presente licitação ao (s) licitante (s) vencedor (es) será efetivada mediante termo circunstanciado, obedecida à ordem classificatória, depois de ultrapassado o prazo recursal.

9.0- DO CONTRATO

9.1- Será celebrado instrumento de Contrato, conforme minuta anexa a presente TOMADA DE PREÇOS, que deverá ser assinado pelas partes no prazo de 05 (cinco) dias consecutivos, a partir da data de convocação encaminhada à licitante vencedora.

9.2- A recusa injustificada do adjudicatário em assinar o “Termo de Contrato” no prazo estabelecido no subitem anterior, caracterizará o descumprimento total da obrigação, ficando sujeita às penalidades previstas no item 18.1, sub-alínea “b.1” do Edital;

9.3- Considera-se como parte integrante do Contrato, os termos da Proposta Vencedora e seu Anexo, bem como os demais elementos concernentes à licitação, que serviram de base ao processo licitatório.

9.4- O prazo de convocação a que se refere o subitem 9.1, poderá ter uma única prorrogação com o mesmo prazo, quando solicitado pela licitante, e desde que ocorra motivo justificado e aceito pela Administração.

9.5- É facultado à Administração, quando o convocado não assinar o “Termo de Contrato” no prazo e condições estabelecidos, convocar os licitantes remanescentes, obedecendo a ordem de classificação estabelecida pela Comissão, para fazê-lo em igual prazo e nas mesmas condições propostas pelo primeiro colocado, ou revogar a licitação consoante prevê a Lei nº 8.666/93 e suas alterações posteriores.

10.0- DOS PRAZOS

10.1- Os serviços, objeto desta licitação, deverão ser executados e concluídos no **prazo de até 06 (seis) meses**, contados a partir do recebimento da ordem de serviço, podendo ser prorrogado nos termos da Lei 8.666/93 e suas alterações.

10.2- Os pedidos de prorrogação deverão se fazer acompanhar de um relatório circunstanciado e do novo cronograma físico-financeiro adaptado às novas condições propostas. Esses pedidos serão analisados e julgados pela fiscalização da SECRETARIA DE INFRAESTRUTURA.



10.3- Os pedidos de prorrogação de prazos serão dirigidos a SECRETARIA DE INFRAESTRUTURA, até 10 (dez) dias antes da data do término do prazo contratual.

10.4- Os atrasos ocasionados por motivo de força maior ou caso fortuito, desde que notificados no prazo de 48 (quarenta e oito) horas e aceitos pela SECRETARIA DE INFRAESTRUTURA, não serão considerados como inadimplemento contratual.

11.0- CLÁUSULA SÉTIMA - DAS CONDIÇÕES GERAIS DA PRESTAÇÃO DOS SERVIÇOS:

11.1- Os serviços serão executados mediante "Ordem Específica" emitido pela Fiscalização/SEINFRA;

11.2- A CONTRATADA estará obrigada a satisfazer os requisitos e atender a todas as exigências e condições a seguir estabelecidas:

a) Apresentar já no Recebimento da Ordem Específica de Serviço, um exemplar de LIVRO DIÁRIO DE OBRAS para cada objeto da mesma. Toda comunicação Empresa x Contratada somente será oficializada através do DIÁRIO DE OBRAS.

b) Recrutar pessoas habilitadas e com experiência comprovada.

c) Executar os serviços através de pessoas idôneas, assumindo total responsabilidade por quaisquer danos ou falta que venham a cometer no desempenho de suas funções, podendo solicitar a substituição daqueles cuja conduta seja julgada inconveniente.

d) Substituir os profissionais nos casos de impedimentos fortuitos, de maneira que não se prejudiquem o bom andamento e a boa prestação dos serviços.

e) Facilitar a ação da FISCALIZAÇÃO na inspeção dos serviços, prestando, prontamente, os esclarecimentos que forem solicitados pela CONTRATANTE.

f) Responder perante a SECRETARIA DE INFRAESTRUTURA, mesmo no caso de ausência ou omissão da FISCALIZAÇÃO, indenizando-a devidamente por quaisquer atos ou fatos lesivos aos seus interesses, que possam interferir na execução do Contrato, quer sejam eles praticados por empregados, prepostos ou mandatários seus. A responsabilidade se estenderá a danos causados a terceiros, devendo a CONTRATADA adotar medidas preventivas contra esses danos, com fiel observância das normas emanadas das autoridades competentes e das disposições legais vigentes.

g) Responder, perante as leis vigentes, pelo sigilo dos documentos manuseados, sendo que a CONTRATADA não deverá, mesmo após o término do CONTRATO, sem consentimento prévio por escrito da CONTRATANTE, fazer uso de quaisquer documentos ou informações especificadas no parágrafo anterior, a não ser para fins de execução do CONTRATO.

h) Pagar seus empregados no prazo previsto em lei, sendo também de sua responsabilidade o pagamento de todos os tributos que, direta ou indiretamente, incidam sobre a prestação dos serviços contratados inclusive as contribuições previdenciárias fiscais e parafiscais, FGTS, PIS, COFINS, IRPJ, CSLL, emolumentos, seguros de acidentes de trabalho etc., ficando excluída qualquer solidariedade da Prefeitura Municipal de TRAIRI por eventuais autuações administrativas e/ou judiciais uma vez que a inadimplência da CONTRATADA, com referência às suas obrigações, não se transfere a Prefeitura Municipal de TRAIRI.

h) Disponibilizar, a qualquer tempo, toda documentação referente ao pagamento dos tributos, seguros, encargos sociais, trabalhistas e previdenciários relacionados com o objeto do CONTRATO.

i) Manter durante toda a execução dos serviços, em compatibilidade com as obrigações por ele assumidas, todas as condições de habilitação e qualificação exigidas na licitação.

l) Respeitar as normas de segurança e medicina do trabalho, previstas na Consolidação das Leis do Trabalho e legislação pertinente;

m) Prestar os serviços de acordo com o caderno de encargos da SECRETARIA DE INFRAESTRUTURA parte integrante do presente Edital, com as exigências da fiscalização, atentando sempre para as normas da Associação Brasileira de Normas Técnicas (ABNT).



n) Responsabilizar-se pela conformidade, adequação, desempenho e qualidade dos serviços e bens, bem como de cada material, matéria-prima ou componente individualmente considerado, mesmo que não sejam de sua fabricação, garantindo seu perfeito desempenho;

12.0- DAS OBRIGAÇÕES DA CONTRATANTE

- 12.1- A Contratante se obriga a proporcionar à Contratada todas as condições necessárias ao pleno cumprimento das obrigações decorrentes do Termo Contratual, consoante estabelece a Lei nº 8.666/93 e suas alterações posteriores;
- 12.2- Fiscalizar e acompanhar a execução do objeto contratual;
- 12.3- Comunicar à Contratada toda e qualquer ocorrência relacionada com a execução do objeto contratual, diligenciando nos casos que exigem providências corretivas;
- 12.4- Providenciar os pagamentos à Contratada à vista das Notas Fiscais /Faturas devidamente atestadas pelo Setor Competente.

13.0- DAS OBRIGAÇÕES DA CONTRATADA

- 13.1- Executar o objeto do Contrato de conformidade com as condições e prazos estabelecidos nesta TOMADA DE PREÇOS, no Termo Contratual e na proposta vencedora do certame;
- 13.2- Manter durante toda a execução do objeto contratual, em compatibilidade com as obrigações assumidas, todas as condições de habilitação e qualificação exigidas na Lei de Licitações;
- 13.3- Utilizar profissionais devidamente habilitados para a prestação dos serviços;
- 13.4- Substituir os profissionais nos casos de impedimentos fortuitos, de maneira que não se prejudiquem o bom andamento e a boa prestação dos serviços;
- 13.5- Facilitar a ação da fiscalização na inspeção dos serviços, prestando, prontamente, os esclarecimentos que forem solicitados pela CONTRATANTE;
- 13.6- Responder perante a Prefeitura Municipal de TRAIRI, mesmo no caso de ausência ou omissão da fiscalização, indenizando-a devidamente por quaisquer atos ou fatos lesivos aos seus interesses, que possam interferir na execução do contrato, quer sejam eles praticados por empregados, prepostos ou mandatários seus. A responsabilidade se estenderá a danos causados a terceiros, devendo a CONTRATADA adotar medidas preventivas contra esses danos, com fiel observância das normas emanadas das autoridades competentes e das disposições legais vigentes;
- 13.7- Responder, perante as leis vigentes, pelo sigilo dos documentos manuseados, sendo que a CONTRATADA não deverá, mesmo após o término do contrato, sem consentimento prévio, por escrito, da CONTRATANTE, fazer uso de quaisquer documentos ou informações especificadas no parágrafo anterior, a não ser para fins de execução do contrato;
- 13.8- Providenciar a imediata correção das deficiências e/ ou irregularidades apontadas pela CONTRATANTE;
- 13.9- Pagar seus empregados no prazo previsto em lei, sendo, também, de sua responsabilidade o pagamento de todos os tributos que, direta ou indiretamente, incidam sobre a prestação dos serviços contratados inclusive as contribuições previdenciárias fiscais e parafiscais, FGTS, PIS, emolumentos, seguros de acidentes de trabalho, etc, ficando excluída qualquer solidariedade da Prefeitura Municipal de TRAIRI por eventuais autuações administrativas e/ou judiciais uma vez que a inadimplência da CONTRATADA, com referência às suas obrigações, não se transfere a Prefeitura Municipal de TRAIRI;
- 13.10- Disponibilizar, a qualquer tempo, toda documentação referente ao pagamento dos tributos, seguros, encargos sociais, trabalhistas e previdenciários relacionados com o objeto do CONTRATO;
- 13.11- Responder, pecuniariamente, por todos os danos e/ou prejuízos que forem causados à União, Estado, Município ou terceiros, decorrentes da prestação dos serviços;



- 13.12- Respeitar as normas de segurança e medicina do trabalho, previstas na Consolidação das Leis do Trabalho e legislação pertinente;
- 13.13- Responsabilizar-se pela adoção das medidas necessárias à proteção ambiental e às precauções para evitar a ocorrência de danos ao Município e a terceiros, observando o disposto na legislação federal, estadual e municipal em vigor, inclusive a Lei nº 9.605, publicada no D.O.U. de 13/02/98;
- 13.14- Responsabilizar-se perante os órgãos e representantes do Poder Público e terceiros por eventuais danos ao Município causados por ação ou omissão sua, de seus empregados, prepostos ou contratados;
- 13.15- A CONTRATADA estará obrigada ainda a satisfazer aos requisitos e atender a todas as exigências e condições a seguir estabelecidas:
- Prestar os serviços de acordo com o edital e seus anexos, projetos e as Normas da ABNT.
 - Atender às normas da Associação Brasileira de Normas Técnicas (ABNT) e demais normas internacionais pertinentes ao objeto contratado;
 - Responsabilizar-se pela conformidade, adequação, desempenho e qualidade dos serviços e bens, bem como de cada material, matéria-prima ou componente individualmente considerado, mesmo que não sejam de sua fabricação, garantindo seu perfeito desempenho;
 - Registrar o Contrato decorrente desta licitação no CREA, na forma da Lei, e apresentar o comprovante de "Anotação de Responsabilidade Técnica - ART" correspondente, antes da apresentação da primeira fatura, perante a Prefeitura Municipal de TRAIRI, sob pena de retardar o processo de pagamento;

14.0- DA DURAÇÃO DO CONTRATO

14.1- O contrato terá um prazo de vigência a partir da data de sua assinatura no **prazo de até 06 (seis) meses**, podendo ser prorrogado nos casos e formas previstos na Lei nº 8.666, de 21 de junho de 1993 e alterações posteriores.

15.0- DAS MEDIÇÕES E CONDIÇÕES DE PAGAMENTO

15.1- MEDIÇÃO E FORMA DE PAGAMENTO DOS SERVIÇOS:

15.1.1- Medição dos Serviços: Os serviços serão mensalmente medidos pela fiscalização.

15.1.1.1- Os preços unitários serão os constantes da proposta de preços da empresa vencedora da licitação.

15.2. FORMA DE PAGAMENTO:

15.2.1- A SECRETARIA DE INFRAESTRUTURA pagará à contratada, pelos serviços contratados e efetivamente executados, os preços integrantes da proposta aprovada, ressalvada a incidência de reajustamento. Fica expressamente estabelecido que no preço global estão incluídos todos os custos diretos e indiretos para a execução dos serviços, de acordo com as condições previstas neste Edital e demais documentos da licitação, constituindo assim sua única remuneração pelos trabalhos contratados e executados.

15.3- **Não haverá em hipótese algum adiantamento de pagamento por serviços não executados.**

15.4- DA FISCALIZAÇÃO:

15.4.1- A fiscalização será da SECRETARIA DE INFRAESTRUTURA do município de TRAIRI.

15.4.2- Todos os problemas advindos de cada Ordem de Serviço serão tratados no LIVRO DIÁRIO DE OBRAS inicialmente com a Fiscalização e posteriormente, se não houver solução compatível, com o Secretário de Infraestrutura do município de TRAIRI.

15.4.3- A Contratada deverá se limitar a execução dos serviços especificados na Ordem Específica de Serviços, sob pena de executar e não receber.

15.5- O pagamento será efetuado conforme segue:

15.5.1- Apresentação pela Contratada dos Boletins de Medição, à Fiscalização da SEINFRA e em consonância com as Ordens de Serviço emitidas, para serem conferidas e atestadas.



ESTADO DO CEARÁ
PREFEITURA MUNICIPAL DE TRAIRI
PODER EXECUTIVO

15.5.2- As medições serão individualizadas por Ordem de Serviço e por discriminando os serviços executados em cada rua ou logradouro.

15.5.3- O valor de cada fatura corresponderá a planilha orçamentária dos serviços executados em cada conforme cada Ordem de Serviços, respeitados os preços unitários apresentados na proposta da contratada.

15.5.4- Acompanhando cada fatura a empresa deverá apresentar a ART correspondente ao Contrato devidamente quitada, bem como a matrícula (CEI) do Contrato junto ao INSS.

15.5.5- Após constatação da realização dos serviços, a Fiscalização atestará os Boletins de Medição, encaminhando para a SECRETARIA DE INFRAESTRUTURA que providenciará o devido pagamento.

15.6- A CONTRATADA se obriga a apresentar junto à fatura dos serviços:

15.6.1- Documentações de Regularidade Fiscal referente ao Instituto Nacional de Seguridade Social - INSS e ao Fundo de Garantia por Tempo de Serviço - FGTS.

15.6.2- Segundas vias das páginas do Livro Diário de Obras referente ao período correspondente à medição.

15.6.3- Relatório Fotográfico individualizando cada trecho executado conforme Ordem de Serviço.

15.6.4- A Contratada deverá manter em dia todos os Tributos Federais e apresentar os comprovantes desse recolhimento (PIS, COFINS, IRPJ e CSLL) sempre que solicitado pela SECRETARIA DE INFRAESTRUTURA.

15.7- O pagamento de cada fatura dependerá da apresentação dos documentos e quitações acima referidos.

15.8- Serão recolhidos na fonte o ISS – Imposto sobre serviços conforme alíquota específica prevista no Código Tributário Municipal.

15.9- O Item Engenheiro Júnior somente será pago se o mesmo comparecer à obra diariamente e permanecer no mínimo duas horas e assinar o livro Diário de Obras. O Engenheiro deverá ser apresentado formalmente à fiscalização no início dos trabalhos.

15.10- A fatura relativa aos serviços mensalmente prestados deverá ser apresentada à SECRETARIA DE INFRAESTRUTURA, até o 10º (décimo) dia útil do mês subsequente à realização dos serviços, para fins de conferência e atestação da execução dos serviços.

15.11- A fatura constará dos serviços efetivamente prestados no período de cada mês civil, de acordo com o quantitativo efetivamente realizado no mês, cujo valor será apurado através de medição;

15.12- Caso a medição seja aprovada pelo setor de engenharia da SECRETARIA MUNICIPAL DE INFRAESTRUTURA E SECRETARIA DE INFRAESTRUTURA, o pagamento será efetuado até o 30º (trigésimo) dia após o protocolo da fatura pelo(a) CONTRATADO(A), junto ao setor competente da Prefeitura Municipal de TRAIRI.

16.0- DA FONTE DE RECURSOS

16.1- As despesas decorrentes da contratação correrão por conta da dotação orçamentária nº 0801 15 451 0026 1.028, **ELEMENTO DE DESPESA: 4.4.90.51.00** e fonte de recurso nº 1700000000.

17.0- DO REAJUSTAMENTO DE PREÇO

17.1- Os preços são firmes e irrevogáveis pelo período de 12 (doze) meses, a contar da data da apresentação da proposta. Caso o prazo exceda a 12 (doze) meses, os preços contratuais poderão ser reajustados, tomando-se por base a data da apresentação da proposta, com base no INCC – Índice Nacional da Construção Civil ou outro equivalente que venha a substituí-lo, caso este seja extinto.

17.2- Na hipótese de sobrevirem fatos imprevisíveis, ou previsíveis porém de conseqüências incalculáveis, retardadores ou impeditivos da execução do ajustado, ou ainda, em caso de força maior, caso fortuito ou fato do príncipe, configurando área econômica extraordinária e extracontratual, poderá, mediante procedimento administrativo onde reste demonstrada tal



situação, e antes de recebida a ordem de compra, ser restabelecida a relação que as partes pactuaram inicialmente entre os encargos do contratado e a retribuição da Administração para a justa remuneração do fornecimento, objetivando a manutenção do equilíbrio econômico-financeiro inicial do contrato, na forma do artigo 65, II, "d" da Lei Federal n.º 8.666/93, alterada e consolidada.

18.0- DAS ALTERAÇÕES CONTRATUAIS

18.1- A CONTRATADA fica obrigada a aceitar, nas mesmas condições contratuais, acréscimos ou supressões no quantitativo do objeto contratado, até o limite de 50% (vinte e cinco por cento) do valor inicial atualizado do Contrato, conforme o disposto no § 1º, art. 65, da Lei nº 8.666/93 e suas alterações posteriores.

19.0- DAS SANÇÕES ADMINISTRATIVAS

19.1- Pela inexecução total ou parcial das obrigações assumidas, garantidas a prévia defesa, a Administração poderá aplicar à CONTRATADA, as seguintes sanções:

a) Advertência.

b) Multas de:

b.1) 10% (dez por cento) sobre o valor contratado, em caso de recusa da licitante VENCEDORA em assinar o contrato dentro do prazo de 05 (cinco) dias úteis, contados da data da notificação feita pela CONTRATANTE;

b.2) 0,3% (três décimos por cento) sobre o valor da parcela não cumprida do Contrato, por dia de atraso na entrega do objeto contratual, até o limite de 30 (trinta) dias;

b.3) 2% (dois por cento) cumulativos sobre o valor da parcela não cumprida do Contrato e rescisão do pacto, a critério SECRETARIA MUNICIPAL DE INFRAESTRUTURA de TRAIRI, em caso de atraso superior a 30 (trinta) dias na entrega dos produtos.

b.4) O valor da multa referida nesta cláusula será descontado "ex-officio" da CONTRATADA, mediante subtração a ser efetuada em qualquer fatura de crédito em seu favor que mantenha junto à SECRETARIA DE INFRAESTRUTURA de TRAIRI, independente de notificação ou interposição judicial ou extrajudicial;

c) Suspensão temporária do direito de participar de licitação e impedimento de contratar com a Administração, pelo prazo de até 02 (dois) anos;

d) Declaração de inidoneidade para licitar ou contratar com a Administração Pública, enquanto perdurarem os motivos determinantes da punição ou até que a CONTRATANTE promova sua reabilitação.

20.0- DAS RESCISÕES CONTRATUAIS

20.1- A rescisão contratual poderá ser:

20.2- Determinada por ato unilateral e escrito da CONTRATANTE, nos casos enumerados nos incisos I a XII E XVII do art. 78 da Lei Federal nº 8.666/93;

20.3- Amigável, por acordo entre as partes, mediante autorização escrita e fundamentada da autoridade competente, reduzida a termo no processo licitatório, desde que haja conveniência da Administração;

20.4- Em caso de rescisão prevista nos incisos XII e XVII do art. 78 da Lei nº 8.666/93, sem que haja culpa do CONTRATADO, será esta ressarcida dos prejuízos regulamentares comprovados, quando os houver sofrido;

20.5- A rescisão contratual de que trata o inciso I do art. 78 acarreta as conseqüências previstas no art. 80, incisos I a IV, ambos da Lei nº 8.666/93.

21.0- DOS RECURSOS ADMINISTRATIVOS



21.1- Os recursos cabíveis serão processados de acordo com o que estabelece o art. 109 da Lei nº 8666/93 e suas alterações.

21.2- Os recursos deverão ser interpostos mediante petição devidamente arrazoada e subscrita pelo representante legal da recorrente, dirigida à Comissão de Licitação da Prefeitura Municipal de TRAIRI.

21.3- Os recursos serão protocolados junto à Comissão de Licitação, no horário de 08:00h as 14:00h, de segunda a sexta feira, em dias de expediente do órgão.

21.4- O recurso será dirigido à(s) Secretaria(s), por intermédio do(a) Presidente(a), o(a) qual poderá reconsiderar sua decisão no prazo de 05 (cinco) dias úteis, ou, nesse mesmo prazo, fazê-lo subir, devidamente informado, devendo, neste caso, a decisão ser proferida dentro do prazo de 05 (cinco) dias úteis, contado do recebimento do recurso pelo(s) Secretário(s).

21.5- Não serão admitidos recursos apresentados fora do prazo legal e/ou subscritos por representante não habilitado legalmente ou não identificado no processo para responder pela Licitante.

21.6- Não será concedido prazo para recursos sobre assuntos meramente protelatórios ou quando não justificada a intenção de interpor o recurso pelo Licitante.

21.7- O recurso terá efeito suspensivo.

21.8- O acolhimento de recurso importará a invalidação apenas dos atos insuscetíveis de aproveitamento.

21.9- A intimação dos atos decisórios da administração — Presidente(a) ou Secretário(s) — em sede recursal será feita mediante afixação de cópia do extrato resumido ou da íntegra do ato no flanelógrafo da Comissão e da Prefeitura de TRAIRI, como também na forma original da publicação do aviso de licitação.

21.10- Os autos do processo administrativo permanecerão com vista franqueada aos interessados na sede da Comissão de Licitação.

21.11- DA FORMALIZAÇÃO DO RECURSO ADMINISTRATIVO:

21.11.1- O pedido de objeção deverá ser apresentado em duas vias pelo representante legal da empresa no setor de licitação no prazo estipulado no item 20.4, com dados de contato da impugnante no qual a Comissão enviará resposta ao pedido.

21.11.2- Somente serão aceitas as objeções mediante petição confeccionada em máquina datilográfica ou impressora eletrônica, em tinta não lavável, que preencham os seguintes requisitos:

a) O endereçamento à Presidente da Comissão de Licitação da Prefeitura de TRAIRI;

b) A identificação precisa e completa do autor e seu representante legal (acompanhado dos documentos comprobatórios) se for o caso, contendo o nome, prenome, estado civil, profissão, domicílio, número do documento de identificação, devidamente datada, assinada dentro do prazo editalício;

c) O fato, o fundamento jurídico de seu pedido, indicando quais os itens ou subitens contra razoados;

d) O pedido, com suas especificações.

22.0- SUB-CONTRATAÇÃO

22.1- É permitida a subcontratação PARCIAL do objeto deste Contrato, desde que expressamente autorizada pela Secretaria Contratante. Sendo aceitas subcontratações de terceiros para a execução do contrato original, podendo subcontratar até o limite de 30% (trinta por cento) do objeto do contrato.

22.2- Contudo, em qualquer situação, a CONTRATADA é a única e integral responsável pela execução global do contrato.

22.3- Em hipótese nenhuma, haverá relacionamento contratual ou legal da CONTRATANTE com os subcontratados.

22.4- A CONTRATANTE reserva-se o direito de vetar a utilização de subcontratações por razões técnicas ou administrativas, visando unicamente o perfeito cumprimento do contrato.



22.5- Caso haja a subcontratação, obriga-se a CONTRATADA a celebrar Contrato com inteira obediência às condições previstas no Edital/Contrato e sob a sua inteira e exclusiva responsabilidade, reservando-se ainda ao Município de TRAIRI, o direito de, a qualquer tempo, dar por terminado o subcontrato, sem que caibam ao subcontratado, motivos para reclamar indenização ou prejuízos.

22.6- É VEDADA A SUBCONTRATAÇÃO COM OUTRAS LICITANTES PARTICIPANTES DESTE PROCESSO LICITATÓRIO, BEM COMO A SUBCONTRATAÇÃO TOTAL DO OBJETO.

23.0- DA GARANTIA DA OBRA

23.1- O objeto do presente edital tem garantia de 05 anos, consoante dispõe o art. 618 do Novo Código Civil Brasileiro, quanto a vícios ocultos ou defeitos da coisa, ficando a Contratada responsável por todos os encargos decorrentes, sem prejuízo das demais ações e procedimentos cabíveis.

24.0- DO RECEBIMENTO DA OBRA

24.1- O recebimento da obra dar-se-á, provisoriamente, depois de concluída a obra e mediante comunicação escrita da Contratada, pela sua equipe de fiscalização, mediante termo circunstanciado, assinado pelas partes, em até 15 (quinze) dias da comunicação escrita da Contratada e, definitivamente, pela Fiscalização da Engenharia da SECRETARIA MUNICIPAL DE INFRAESTRUTURA, mediante lavratura de Termo de Verificação e Aceitação Definitiva, assinado pelas partes, em até 30 (dias) dias, contados da data do recebimento provisório.

Parágrafo único - O recebimento provisório ou definitivo não exclui a responsabilidade civil pela solidez e segurança da obra ou do serviço, dentro dos limites estabelecidos pela lei civil.

25.0- DA RESPONSABILIDADE CIVIL

25.1- A Contratada é responsável pelos danos causados diretamente ao MUNICIPIO DE TRAIRI ou a terceiros, decorrente de sua culpa ou dolo na execução do contrato, não excluindo ou reduzindo essa responsabilidade a fiscalização ou o acompanhamento pelo Contratante.

Parágrafo único - A Contratada, executado o objeto contratual, responderá pela solidez e segurança da obra, objeto do presente contrato, nos termos da lei civil, sem restrições.

26.0- DO ACOMPANHAMENTO E FISCALIZAÇÃO DA EXECUÇÃO DO CONTRATO

26.1- A execução do contrato será acompanhada pelo Contratante, por meio da Fiscalização de Engenharia da SECRETARIA MUNICIPAL DE INFRAESTRUTURA, que exercerá ampla e irrestrita fiscalização da obra, a qualquer hora, em toda a área abrangida pela construção, determinando o que for necessário à regularização das faltas ou defeitos observados, inclusive quanto às obrigações da Contratada.

26.2- As vistorias efetuadas pelo Contratante deverão ser acompanhadas pelo engenheiro responsável pela obra, sendo registradas em documento diário próprio, pelo fiscal da contratante e pelo engenheiro responsável pela obra.

26.3- No caso de alguns dos serviços não estarem em conformidade com o contrato, a Fiscalização da Engenharia da SECRETARIA MUNICIPAL DE INFRAESTRUTURA impugnará as respectivas etapas, discriminando por meio de termo as falhas ou irregularidades encontradas, ficando a Contratada, com o termo, cientificada das irregularidades apontadas e de que estará, conforme o caso, passível das sanções cabíveis. À Contratada caberá sanar as falhas apontadas, submetendo posteriormente as etapas impugnadas à nova verificação da Fiscalização da Engenharia da SECRETARIA MUNICIPAL DE INFRAESTRUTURA.



26.4- Todas as comunicações/ordens de serviço entre a Fiscalização e a Contratada serão transmitidas por escrito, visadas pelas partes, fotocopiadas para arquivamento no canteiro de obras.

26.5- A Contratada deverá facilitar à Fiscalização a vistoria das obras e serviços pactuados, bem como a verificação de materiais/equipamentos destinados à empreitada, em oficinas, depósitos, armazéns ou dependências onde se encontrem, mesmo que de propriedade de terceiros.

26.6- À Fiscalização é assegurado o direito de ordenar a suspensão das obras e serviços, sem prejuízo das penalidades a que ficar sujeita a contratada e sem que esta tenha direito à indenização, no caso de não ser atendida, dentro de 48 (quarenta e oito) horas, a contar da entrega da ordem de serviço correspondente, qualquer reclamação sofre defeito em serviço executado ou em material/equipamento adquirido.

26.7- Qualquer alteração do projeto e memorial descritivo deverá ser devidamente justificada e aprovada pela autoridade superior.

26.8- A Contratada deverá destacar um engenheiro civil, com experiência comprovada compatível com a obra ora contratada e de seu quadro de profissionais. Deverá, ainda, indicar o seu nome e número da inscrição junto ao CREA. Este engenheiro ficará à disposição da obra, por ela responsabilizar-se-á e terá atribuição de acompanhamento técnico de todos os serviços. O nome desse profissional constará da Anotação de Responsabilidade Técnica (ART) relativa à obra objeto deste contrato.

26.9- A Contratada deverá submeter à Contratante a relação dos profissionais credenciados a prestar os serviços, inclusive um mestre de obra de seu quadro de profissionais com vasta experiência em edificações compatíveis com o objeto contratado (este deverá permanecer na obra, diariamente, durante toda a execução). Deverá, ainda, discriminar a função que exercem, obrigando-se, ainda, a atender, no prazo de 48 (quarenta e oito) horas, eventual solicitação para afastar da obra qualquer empregado cuja permanência seja julgada, pelo Contratante, prejudicial ao fiel cumprimento deste contrato.

26.10- É admitida a substituição de profissionais por outros profissionais com formação equivalente desde que aprovada pelo Contratante.

26.11- A fiscalização será exercida no interesse do Contratante e não exclui nem reduz a responsabilidade da Contratada, inclusive perante terceiros, por quaisquer irregularidades, e, na sua ocorrência, não implica corresponsabilidade do Contratante.

27.0- DAS DISPOSIÇÕES FINAIS

27.1- A Secretaria Municipal de TRAIRI poderá revogar o presente edital e/ou a licitação, por interesse público, ou ainda anulá-la por ilegalidade, de ofício ou por provocação sempre em despacho fundamentado, sem que caiba às licitantes quaisquer indenizações ou reclamações.

27.2- Os casos omissos e dúvidas com relação a presente licitação, como também a este EDITAL, serão resolvidos pelo(a) Presidente e respectiva.

27.3- A Homologação do presente procedimento será de competência do(s) Secretário(s) Gestor(es).

27.4- Na contagem dos prazos estabelecidos neste edital, exclui-se o dia de início de contagem e inclui-se o dia do vencimento, observando-se que só se iniciam e vencem prazos em dia de expediente normal no Município, exceto quando for expressamente estabelecido em contrário.

27.5- Para dirimir, na esfera judicial, as questões oriundas do presente edital será competente o Foro da Comarca de TRAIRI – CE.

27.6- Quaisquer informações poderão ser obtidas através do email: comissaodelicitacao2021@outlook.com

27.7- Cópias do edital e anexos serão fornecidas mediante Termo de Retirada de Edital, gratuitamente através de PEN DRIVE, a ser fornecido pelo licitante, nos horários de 08:00 às



ESTADO DO CEARÁ
PREFEITURA MUNICIPAL DE TRAIRI
PODER EXECUTIVO



14:00 horas, na Sede da Comissão de Licitação, situada à Prefeitura Municipal de TRAIRI/CE, ficando os autos do presente processo administrativo de TOMADA DE PREÇOS à disposição para vistas e conferência dos interessados, ficando o licitante obrigado a:

a) FORNECER PEN DRIVE.

27.8- O referido edital e seus anexos também estão disponíveis no sítio virtual: <http://municipios.tce.ce.gov.br/licitacoes/>, portal do TCE-CE e <https://www.Trairi.ce.gov.br/>

27.9- O Projeto Básico poderá ser examinado por qualquer interessado na sede da Comissão de Licitação da Prefeitura de TRAIRI.

27.10- Quaisquer dúvidas porventura existentes ou solicitações de esclarecimentos sobre o disposto no presente edital deverão ser objeto de consulta, por escrito ao Presidente (endereço mencionado no Edital), até 05 (cinco) dias anteriores à data fixada para a realização da Licitação, que serão respondidas, igualmente por escrito, depois de esgotado o prazo de consulta, por meio de nota de esclarecimento a ser anexado ao Portal de Licitação – TCE - <http://municipios.tce.ce.gov.br/licitacoes>, no campo correspondente. (art. 40, inciso VIII da Lei 8.666/93).

27.11- Todas as normas inerentes às contratações do objeto deste Certame, discriminadas no Anexo V – Projeto Básico deste Instrumento Convocatório deverão ser minuciosamente observadas pelos licitantes quando da elaboração de suas propostas.

27.12- No interesse da Administração Municipal e sem que caiba às licitantes qualquer tipo de indenização, fica assegurado a autoridade competente:

a) Alterar as condições, a qualquer tempo, no todo ou em parte, da presente licitação, dando ciência aos interessados na forma da legislação vigente.

b) Anular ou revogar, no todo ou em parte, a presente licitação, a qualquer tempo, disto dando ciência aos interessados mediante publicação na forma da legislação vigente.

28.0- DO FORO

28.1- Fica eleito o foro da Comarca de TRAIRI, Estado do Ceará, para dirimir toda e qualquer controvérsia oriunda do presente edital, que não possa ser resolvida pela via administrativa, renunciando-se, desde já, a qualquer outro, por mais privilegiado que seja.

TRAIRI/CE, 07 DE JUNHO DE 2022.

ALEX DA COSTA
Presidente da Comissão de Licitação
MUNICÍPIO DE TRAIRI



ESTADO DO CEARÁ
PREFEITURA MUNICIPAL DE TRAIRI
PODER EXECUTIVO

(PAPEL TIMBRADO DA PROPONENTE)

ANEXO I – MODELO DE APRESENTAÇÃO DE CARTA-PROPOSTA

Local e data

À
Prefeitura Municipal de TRAIRI
Comissão Permanente de Licitação.



REF.: TOMADA DE PREÇOS N° _____/2022-TP-TP.

OBJETO: PAVIMENTAÇÃO EM PISO INTERTRAVADO, MEIO FIO E SARJETA EM DIVERSAS RUAS DO DISTRITO DE FLECHEIRAS, JUNTO A SECRETARIA DE INFRAESTRUTURA DO MUNICÍPIO DE TRAIRI-CE.

Prezados(as) Senhores(as),

Apresentamos a V. Sas, nossa proposta para o objeto do Edital de TOMADA DE PREÇOS N° _____/2022-TP-TP, pelo PREÇO GLOBAL de R\$ _____ (_____), com **prazo de até 06 (seis) meses**. Cujo objeto é PAVIMENTAÇÃO EM PISO INTERTRAVADO, MEIO FIO E SARJETA EM DIVERSAS RUAS DO DISTRITO DE FLECHEIRAS, JUNTO A SECRETARIA DE INFRAESTRUTURA DO MUNICÍPIO DE TRAIRI-CE.

Caso nos seja adjudicado o objeto da presente licitação, nos comprometemos a assinar o contrato no prazo determinado no documento de convocação, indicando para esse fim o(a) Sr(a). _____, portador(a) da carteira de Identidade n°. _____ e CPF n° _____, como representante legal desta empresa.

Informamos que o prazo de validade da nossa proposta é de **60 (sessenta) dias** corridos, a contar da data da abertura da licitação.

Atenciosamente,

Carimbo da Empresa e assinatura do(a) representante.



ANEXO III – MINUTA DO CONTRATO

CONTRATO Nº _____.

TERMO DE CONTRATO QUE ENTRE SI FAZEM A PREFEITURA MUNICIPAL DE TRAIRI, ATRAVÉS DA SECRETARIA DE _____, COM A EMPRESA _____, PARA O FIM QUE A SEGUIR SE DECLARA:

O Município de TRAIRI, pessoa jurídica de direito público interno, com sede à AVENIDA _____ – Nº _____ – CENTRO – TRAIRI – CEARÁ, inscrito no CNPJ/MF sob o nº _____, através da SECRETARIA DE _____, representada por seu Ordenador de Despesas o Sr. _____, infra-firmado, doravante denominado de **CONTRATANTE** e, do outro lado, a empresa, _____ com endereço à _____ em _____, Estado do _____, inscrito no CNPJ sob o nº _____, representada por _____, portador(a) do CPF nº _____, ao fim assinado(a), doravante denominada de **CONTRATADA**, de acordo com o Edital de **TOMADA DE PREÇOS** nº _____/2022-TP, Processo nº _____/2022-TP, em conformidade com o que preceitua a Lei Federal nº 8.666/93 e suas alterações posteriores, sujeitando-se os contratantes às suas normas e às cláusulas e condições a seguir ajustadas:

CLAÚSULA PRIMEIRA - DA FUNDAMENTAÇÃO LEGAL

1.1- Fundamenta-se este contrato na **TOMADA DE PREÇOS** nº _____/2022-TP, na Lei nº 8.666/93 e suas alterações posteriores e na proposta de preços da CONTRATADA.

CLAÚSULA SEGUNDA – DO OBJETO E DA GARANTIA DA OBRA

2.1- O presente contrato tem por objeto a **PAVIMENTAÇÃO EM PISO INTERTRAVADO, MEIO FIO E SARJETA EM DIVERSAS RUAS DO DISTRITO DE FLECHEIRAS, JUNTO A SECRETARIA DE INFRAESTRUTURA DO MUNICÍPIO DE TRAIRI-CE**, conforme especificações na proposta de preços da CONTRATADA, parte integrante deste processo.
2.2- A garantia da solidez e segurança da obra objeto deste contrato é de 05 (cinco) anos, contados do recebimento definitivo, nos termos do Artigo 618 do Código Civil.

CLAÚSULA TERCEIRA - DO VALOR E DA DURAÇÃO DO CONTRATO

3.1- A CONTRATANTE pagará à CONTRATADA, pela execução do objeto deste contrato o valor global de R\$ _____ (_____).
3.2- O contrato terá um **prazo de até 06 (seis) meses**, podendo ser prorrogado nos casos e formas previstos na Lei nº 8.666, de 21 de junho de 1993 e alterações posteriores.

CLÁUSULA QUARTA - DAS MEDIÇÕES E CONDIÇÕES DE PAGAMENTO

4.1- Medição dos Serviços: Os serviços serão mensalmente medidos pela fiscalização.
4.1.1.1- Os preços unitários serão os constantes da proposta de preços da empresa vencedora da licitação.
4.2- **FORMA DE PAGAMENTO:**



ESTADO DO CEARÁ
PREFEITURA MUNICIPAL DE TRAIRI
PODER EXECUTIVO



4.2.1- A SECRETARIA DE INFRAESTRUTURA pagará à contratada, pelos serviços contratados e efetivamente executados, os preços integrantes da proposta aprovada, ressalvada a incidência de reajustamento. Fica expressamente estabelecido que no preço global estão incluídos todos os custos diretos e indiretos para a execução dos serviços, de acordo com as condições previstas neste Edital e demais documentos da licitação, constituindo assim sua única remuneração pelos trabalhos contratados e executados.

4.3- **Não haverá em hipótese algum adiantamento de pagamento por serviços não executados.**

4.4- DA FISCALIZAÇÃO

4.4.1- A fiscalização será do setor de engenharia vinculado à INFRAESTRUTURA e SECRETARIA DE INFRAESTRUTURA do município de TRAIRI.

4.4.2- Todos os problemas advindos de cada Ordem de Serviço serão tratados no LIVRO DIÁRIO DE OBRAS inicialmente com a Fiscalização e posteriormente, se não houver solução compatível, com o Secretário de Infraestrutura do município de TRAIRI.

4.4.3- A Contratada deverá se limitar a execução dos serviços especificados na Ordem Específica de Serviços, sob pena de executar e não receber.

4.5- O pagamento será efetuado conforme segue:

4.5.1- Apresentação pela Contratada dos Boletins de Medição, à Fiscalização da SEINFRA e em consonância com as Ordens de Serviço emitidas, para serem conferidas e atestadas.

4.5.2- **As medições serão individualizadas por Ordem de Serviço e por discriminando os serviços executados em cada rua ou logradouro.**

4.5.3- O valor de cada fatura corresponderá a planilha orçamentária dos serviços executados em cada conforme cada Ordem de Serviços, respeitados os preços unitários apresentados na proposta da contratada.

4.5.4- Acompanhando cada fatura a empresa deverá apresentar a ART correspondente ao Contrato devidamente quitada, bem como a matrícula (CEI) do Contrato junto ao INSS.

4.5.5- Após constatação da realização dos serviços, a Fiscalização atestará os Boletins de Medição, encaminhando para a Secretaria de INFRAESTRUTURA juntamente com a SECRETARIA DE INFRAESTRUTURA que providenciará o devido pagamento.

4.6- A CONTRATADA se obriga a apresentar junto à fatura dos serviços:

4.6.1- Documentações de Regularidade Fiscal referente ao Instituto Nacional de Seguridade Social - INSS e ao Fundo de Garantia por Tempo de Serviço - FGTS.

4.6.2- Segundas vias das páginas do Livro Diário de Obras referente ao período correspondente à medição.

4.6.3- Relatório Fotográfico individualizando cada trecho executado conforme Ordem de Serviço.

4.6.4- A Contratada deverá manter em dia todos os Tributos Federais e apresentar os comprovantes desse recolhimento (PIS, COFINS, IRPJ e CSLL) sempre que solicitado pela SECRETARIA DE INFRAESTRUTURA.

4.7- O pagamento de cada fatura dependerá da apresentação dos documentos e quitações acima referidos.

4.8- Serão recolhidos na fonte o ISS – Imposto sobre serviços conforme alíquota específica prevista no Código Tributário Municipal.

4.9- O Item Engenheiro Júnior somente será pago se o mesmo comparecer à obra diariamente e permanecer no mínimo duas horas e assinar o livro Diário de Obras. O Engenheiro deverá ser apresentado formalmente à fiscalização no início dos trabalhos.

4.10- A fatura relativa aos serviços mensalmente prestados deverá ser apresentado ao setor de engenharia vinculado à SECRETARIA MUNICIPAL DE INFRAESTRUTURA, até o 10º (décimo) dia útil do mês subsequente à realização dos serviços, para fins de conferência e atestação da execução dos serviços.



4.11- A fatura constará dos serviços efetivamente prestados no período de cada mês civil, de acordo com o quantitativo efetivamente realizado no mês, cujo valor será apurado através de medição;

4.12- Caso a medição seja aprovada pela SECRETARIA MUNICIPAL DE INFRAESTRUTURA, o pagamento será efetuado até o 30º (trigésimo) dia após o protocolo da fatura pelo(a) CONTRATADO(A), junto ao setor competente da Prefeitura Municipal de TRAIRI.

CLÁUSULA QUINTA - DO REAJUSTAMENTO DE PREÇO

5.1- Os preços são firmes e irrevogáveis pelo período de 12 (doze) meses, a contar da data da apresentação da proposta. Caso o prazo exceda a 12 (doze) meses, os preços contratuais poderão ser reajustados, tomando-se por base a data da apresentação da proposta, com base no INCC – Índice Nacional da Construção Civil ou outro equivalente que venha a substituí-lo, caso este seja extinto.

5.2- Na hipótese de sobrevirem fatos imprevisíveis, ou previsíveis porém de conseqüências incalculáveis, retardadores ou impeditivos da execução do ajustado, ou ainda, em caso de força maior, caso fortuito ou fato do príncipe, configurando área econômica extraordinária e extracontratual, poderá, mediante procedimento administrativo onde reste demonstrada tal situação, e antes de recebida a ordem de compra, ser restabelecida a relação que as partes pactuaram inicialmente entre os encargos do contratado e a retribuição da Administração para a justa remuneração do fornecimento, objetivando a manutenção do equilíbrio econômico-financeiro inicial do contrato, na forma do artigo 65, II, "d" da Lei Federal n.º 8.666/93, alterada e consolidada.

CLÁUSULA SEXTA - DA FONTE DE RECURSOS

6.1- As despesas decorrentes da contratação correrão por conta da dotação orçamentária nº _____, elemento de despesa nº _____ – Obras e Instalações, despesas por conta de recurso do _____.

CLÁUSULA SÉTIMA - DAS ALTERAÇÕES CONTRATUAIS

7.1- A CONTRATADA fica obrigada a aceitar, nas mesmas condições contratuais, acréscimos ou supressões no quantitativo do objeto contratado, até o limite de 50% (vinte e cinco por cento) do valor inicial atualizado do Contrato, conforme o disposto no § 1º, art. 65, da Lei nº 8.666/93 e suas alterações posteriores.

CLÁUSULA OITAVA - DOS PRAZOS

8.1- Os serviços, objeto desta licitação, deverão ser executados e concluídos no **prazo de até 06 (seis) meses**, contados a partir do recebimento da ordem de serviço, podendo ser prorrogado nos termos da Lei 8.666/93 e suas alterações.

8.2- Os pedidos de prorrogação deverão se fazer acompanhar de um relatório circunstanciado e do novo cronograma físico-financeiro adaptado às novas condições propostas. Esses pedidos serão analisados e julgados pela fiscalização realizada pelo setor de engenharia da SECRETARIA DE INFRAESTRUTURA da Prefeitura Municipal de TRAIRI.

8.3- Os pedidos de prorrogação de prazos serão dirigidos a SECRETARIA DE INFRAESTRUTURA, até 10 (dez) dias antes da data do término do prazo contratual.

8.4- Os atrasos ocasionados por motivo de força maior ou caso fortuito, desde que notificados no prazo de 48 (quarenta e oito) horas e aceitos SECRETARIA DE INFRAESTRUTURA da Prefeitura Municipal de TRAIRI, não serão considerados como inadimplemento contratual.

CLÁUSULA NONA - DO RECEBIMENTO DA OBRA

9.1- O recebimento da obra dar-se-á, provisoriamente, depois de concluída a obra e mediante comunicação escrita da Contratada, pela sua equipe de fiscalização, mediante termo



circunstanciado, assinado pelas partes, em até 15 (quinze) dias da comunicação escrita da Contratada e, definitivamente, pela Fiscalização da Engenharia da SECRETARIA MUNICIPAL DE INFRAESTRUTURA conjuntamente com a SECRETARIA DE INFRAESTRUTURA mediante lavratura de Termo de Verificação e Aceitação Definitiva, assinado pelas partes, em até 30 (dias) dias, contados da data do recebimento provisório.

Parágrafo único - O recebimento provisório ou definitivo não exclui a responsabilidade civil pela solidez e segurança da obra ou do serviço, dentro dos limites estabelecidos pela lei civil.

CLÁUSULA DÉCIMA - DA RESPONSABILIDADE CIVIL

10.1- A Contratada é responsável pelos danos causados diretamente ao MUNICIPIO DE TRAIRI ou a terceiros, decorrente de sua culpa ou dolo na execução do contrato, não excluindo ou reduzindo essa responsabilidade a fiscalização ou o acompanhamento pelo Contratante.

Parágrafo único - A Contratada, executado o objeto contratual, responderá pela solidez e segurança da obra, objeto do presente contrato, nos termos da lei civil, sem restrições.

CLAUSULA DÉCIMA PRIMEIRA - DO ACOMPANHAMENTO E FISCALIZAÇÃO DA EXECUÇÃO DO CONTRATO

11.1- A execução do contrato será acompanhada pelo Contratante, por meio da Fiscalização de Engenharia da SECRETARIA MUNICIPAL DE INFRAESTRUTURA, que exercerá ampla e irrestrita fiscalização da obra, a qualquer hora, em toda a área abrangida pela construção, determinando o que for necessário à regularização das faltas ou defeitos observados, inclusive quanto às obrigações da Contratada.

11.2- As vistorias efetuadas pelo Contratante deverão ser acompanhadas pelo engenheiro responsável pela obra, sendo registradas em documento diário próprio, pelo fiscal da contratante e pelo engenheiro responsável pela obra.

11.3- No caso de alguns dos serviços não estarem em conformidade com o contrato, a Fiscalização da Engenharia da SECRETARIA MUNICIPAL DE INFRAESTRUTURA impugnará as respectivas etapas, discriminando por meio de termo as falhas ou irregularidades encontradas, ficando a Contratada, com o termo, cientificada das irregularidades apontadas e de que estará, conforme o caso, passível das sanções cabíveis. À contratada caberá sanar as falhas apontadas, submetendo posteriormente as etapas impugnadas à nova verificação da Fiscalização da Engenharia da SECRETARIA MUNICIPAL DE INFRAESTRUTURA.

11.4- Todas as comunicações/ordens de serviço entre a Fiscalização e a Contratada serão transmitidas por escrito, visadas pelas partes, fotocopiadas para arquivamento no canteiro de obras.

11.5- A Contratada deverá facilitar à Fiscalização a vistoria das obras e serviços pactuados, bem como a verificação de materiais/equipamentos destinados à empreitada, em oficinas, depósitos, armazéns ou dependências onde se encontrem, mesmo que de propriedade de terceiros.

11.6- À Fiscalização é assegurado o direito de ordenar a suspensão das obras e serviços, sem prejuízo das penalidades a que ficar sujeita a contratada e sem que esta tenha direito à indenização, no caso de não ser atendida, dentro de 48 (quarenta e oito) horas, a contar da entrega da ordem de serviço correspondente, qualquer reclamação sofre defeito em serviço executado ou em material/equipamento adquirido.

11.7- Qualquer alteração do projeto e memorial descritivo deverá ser devidamente justificada e aprovada pela autoridade superior.

11.8- A Contratada deverá destacar um engenheiro civil, com experiência comprovada compatível com a obra ora contratada e de seu quadro de profissionais. Deverá, ainda, indicar o seu nome e número da inscrição junto ao CREA. Este engenheiro ficará à disposição da obra, por ela responsabilizar-se-á e terá atribuição de acompanhamento técnico de todos os

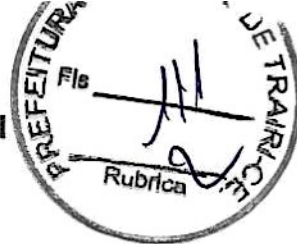

serviços. O nome desse profissional constará da Anotação de Responsabilidade Técnica (ART) relativa à obra objeto deste contrato.

11.9- A Contratada deverá submeter à Contratante a relação dos profissionais credenciados a prestar os serviços, inclusive um mestre de obra de seu quadro de profissionais com vasta experiência em edificações compatíveis com o objeto contratado (este deverá permanecer na obra, diariamente, durante toda a execução). Deverá, ainda, discriminar a função que exercem, obrigando-se, ainda, a atender, no prazo de 48 (quarenta e oito) horas, eventual solicitação para afastar da obra qualquer empregado cuja permanência seja julgada, pelo Contratante, prejudicial ao fiel cumprimento deste contrato.

11.10- É admitida a substituição de profissionais por outros profissionais com formação equivalente desde que aprovada pelo Contratante.

11.11- A fiscalização será exercida no interesse do Contratante e não exclui nem reduz a responsabilidade da Contratada, inclusive perante terceiros, por quaisquer irregularidades, e, na sua ocorrência, não implica corresponsabilidade do Contratante.

CLÁUSULA DÉCIMA SEGUNDA - DAS OBRIGAÇÕES DA CONTRATANTE

12.1- A Contratante se obriga a proporcionar à Contratada todas as condições necessárias ao pleno cumprimento das obrigações decorrentes do Termo Contratual, consoante estabelece a Lei nº 8.666/93 e suas alterações posteriores;

12.2- Promover por meio de seu representante, o acompanhamento e a fiscalização dos serviços, sob os aspectos quantitativo e qualitativo, anotando em registro próprio as falhas detectadas e comunicando à Contratada as ocorrências de quaisquer fatos que, a seu critério, exijam medidas corretivas por parte daquela;

12.3- Comunicar à Contratada toda e qualquer ocorrência relacionada com a execução do objeto contratual, diligenciando nos casos que exigem providências corretivas;

12.4- Providenciar os pagamentos à Contratada à vista das Notas Fiscais /Faturas devidamente atestadas pelo Setor Competente.

CLÁUSULA DÉCIMA TERCEIRA - DAS OBRIGAÇÕES DA CONTRATADA

13.1- Executar o objeto do Contrato de conformidade com as condições e prazos estabelecidos nesta TOMADA DE PREÇOS, no Termo Contratual e na proposta vencedora do certame;

13.2- Manter durante toda a execução do objeto contratual, em compatibilidade com as obrigações assumidas, todas as condições de habilitação e qualificação exigidas na Lei de Licitações;

13.3- Utilizar profissionais devidamente habilitados;

13.4- Substituir os profissionais nos casos de impedimentos fortuitos, de maneira que não se prejudiquem o bom andamento e a boa prestação dos serviços;

13.5- Facilitar a ação da fiscalização na inspeção dos serviços, prestando, prontamente, os esclarecimentos que forem solicitados pela CONTRATANTE;

13.6- Responder perante a Prefeitura Municipal de TRAIRI, mesmo no caso de ausência ou omissão da fiscalização, indenizando-a devidamente por quaisquer atos ou fatos lesivos aos seus interesses, que possam interferir na execução do contrato, quer sejam eles praticados por empregados, prepostos ou mandatários seus. A responsabilidade se estenderá a danos causados a terceiros, devendo a CONTRATADA adotar medidas preventivas contra esses danos, com fiel observância das normas emanadas das autoridades competentes e das disposições legais vigentes;

13.7- Responder, perante as leis vigentes, pelo sigilo dos documentos manuseados, sendo que a CONTRATADA não deverá, mesmo após o término do contrato, sem consentimento prévio, por escrito, da CONTRATANTE, fazer uso de quaisquer documentos ou informações especificadas no parágrafo anterior, a não ser para fins de execução do contrato;



13.8- Providenciar a imediata correção das deficiências e/ ou irregularidades apontadas pela CONTRATANTE;

13.9- Pagar seus empregados no prazo previsto em lei, sendo, também, de sua responsabilidade o pagamento de todos os tributos que, direta ou indiretamente, incidam sobre a prestação dos serviços contratados inclusive as contribuições previdenciárias fiscais e parafiscais, FGTS, PIS, emolumentos, seguros de acidentes de trabalho, etc, ficando excluída qualquer solidariedade da Prefeitura Municipal de TRAIRI por eventuais autuações administrativas e/ou judiciais uma vez que a inadimplência da CONTRATADA, com referência às suas obrigações, não se transfere a Prefeitura Municipal de TRAIRI;

13.10- Disponibilizar, a qualquer tempo, toda documentação referente ao pagamento dos tributos, seguros, encargos sociais, trabalhistas e previdenciários relacionados com o objeto do CONTRATO;

13.11- Responder, pecuniariamente, por todos os danos e/ou prejuízos que forem causados à União, Estado, Município ou terceiros, decorrentes da prestação dos serviços;

13.12- Respeitar as normas de segurança e medicina do trabalho, previstas na Consolidação das Leis do Trabalho e legislação pertinente;

13.13- Responsabilizar-se pela adoção das medidas necessárias à proteção ambiental e às precauções para evitar a ocorrência de danos ao Município e a terceiros, observando o disposto na legislação federal, estadual e municipal em vigor, inclusive a Lei nº 9.605, publicada no D.O.U. de 13/02/98;

13.14- Responsabilizar-se perante os órgãos e representantes do Poder Público e terceiros por eventuais danos ao Município causados por ação ou omissão sua, de seus empregados, prepostos ou contratados;

13.15- A CONTRATADA estará obrigada ainda a satisfazer aos requisitos e atender a todas as exigências e condições a seguir estabelecidas:

a) Prestar os serviços de acordo com o edital e seus anexos, projetos e as Normas da ABNT.

b) Atender às normas da Associação Brasileira de Normas Técnicas (ABNT) e demais normas internacionais pertinentes ao objeto contratado;

c) Responsabilizar-se pela conformidade, adequação, desempenho e qualidade dos serviços e bens, bem como de cada material, matéria-prima ou componente individualmente considerado, mesmo que não sejam de sua fabricação, garantindo seu perfeito desempenho;

d) Registrar o Contrato decorrente desta licitação no CREA, na forma da Lei, e apresentar o comprovante de "Anotação de Responsabilidade Técnica - ART" correspondente, antes da apresentação da primeira fatura, perante a Prefeitura Municipal de TRAIRI, sob pena de retardar o processo de pagamento;

CLÁUSULA DÉCIMA-QUARTA - DAS SANÇÕES ADMINISTRATIVAS

14.1- Pela inexecução total ou parcial das obrigações assumidas, garantidas a prévia defesa, a Administração poderá aplicar à CONTRATADA, as seguintes sanções:

a) Advertência.

b) Multas de:

b.1) 10% (dez por cento) sobre o valor contratado, em caso de recusa da licitante VENCEDORA em assinar o contrato dentro do prazo de 05 (cinco) dias úteis, contados da data da notificação feita pela CONTRATANTE

b.2) 0,3% (três décimos por cento) sobre o valor da parcela não cumprida do Contrato, por dia de atraso na entrega do objeto contratual, até o limite de 30 (trinta) dias;

b.3) 2% (dois por cento) cumulativos sobre o valor da parcela não cumprida do Contrato e rescisão do pacto, a critério SECRETARIA DE INFRAESTRUTURA de TRAIRI, em caso de atraso superior a 30 (trinta) dias na entrega dos produtos.

b.4) O valor da multa referida nesta cláusula será descontado "ex-officio" da CONTRATADA, mediante subtração a ser efetuada em qualquer fatura de crédito em seu favor que mantenha



junto à SECRETARIA DE INFRAESTRUTURA de TRAIRI, independente de notificação ou interpelação judicial ou extrajudicial;

c) Suspensão temporária do direito de participar de licitação e impedimento de contratar com a Administração, pelo prazo de até 02 (dois) anos;

d) Declaração de inidoneidade para licitar ou contratar com a Administração Pública, enquanto pendurarem os motivos determinantes da punição ou até que a CONTRATANTE promova sua reabilitação.

CLÁUSULA DÉCIMA-QUINTA - DA GARANTIA DA OBRA

15.1- O objeto do presente edital tem garantia de 05 anos, consoante dispõe o art. 618 do Novo Código Civil Brasileiro, quanto a vícios ocultos ou defeitos da coisa, ficando a Contratada responsável por todos os encargos decorrentes, sem prejuízo das demais ações e procedimentos cabíveis.

CLAUSULA DÉCIMA SEXTA – SUB-CONTRATAÇÃO

16.1- É permitida a subcontratação PARCIAL do objeto deste Contrato, desde que expressamente autorizada pela Secretaria Contratante. Sendo aceitas subcontratações de terceiros para a execução do contrato original, estando a Contratada podendo subcontratar até o limite de 30% (trinta por cento) do objeto do contrato.

16.2- Contudo, em qualquer situação, a CONTRATADA é a única e integral responsável pela execução global do contrato.

16.3- Em hipótese nenhuma, haverá relacionamento contratual ou legal da CONTRATANTE com os subcontratados.

16.4- A CONTRATANTE reserva-se o direito de vetar a utilização de subcontratações por razões técnicas ou administrativas, visando unicamente o perfeito cumprimento do contrato.

16.5- Caso haja a subcontratação, obriga-se a CONTRATADA a celebrar Contrato com inteira obediência às condições previstas no Edital/Contrato e sob a sua inteira e exclusiva responsabilidade, reservando-se ainda ao Município de TRAIRI, o direito de, a qualquer tempo, dar por terminado o subcontrato, sem que caibam ao subcontratado, motivos para reclamar indenização ou prejuízos.

16.6 É VEDADA A SUBCONTRATAÇÃO COM OUTRAS LICITANTES PARTICIPANTES DESTA PROCESSO LICITATÓRIO, BEM COMO A SUBCONTRATAÇÃO TOTAL DO OBJETO.

CLÁUSULA DÉCIMA-SÉTIMA - DAS RESCISÕES CONTRATUAIS

17.1- A rescisão contratual poderá ser:

17.2- Determinada por ato unilateral e escrito da CONTRATANTE, nos casos enumerados nos incisos I a XII E XVII do art. 78 da Lei Federal nº 8.666/93;

17.3- Amigável, por acordo entre as partes, mediante autorização escrita e fundamentada da autoridade competente, reduzida a termo no processo licitatório, desde que haja conveniência da Administração;

17.4- Em caso de rescisão prevista nos incisos XII e XVII do art. 78 da Lei nº 8.666/93, sem que haja culpa do CONTRATADO, será esta ressarcida dos prejuízos regulamentares comprovados, quando os houver sofrido;

17.5- A rescisão contratual de que trata o inciso I do art. 78 acarreta as conseqüências previstas no art. 80, incisos I a IV, ambos da Lei nº 8.666/93.

CLÁUSULA DÉCIMA-OITAVA - DOS RECURSOS ADMINISTRATIVOS

18.1- Os recursos cabíveis serão processados de acordo com o que estabelece o art. 109 da Lei nº 8666/93 e suas alterações.



ESTADO DO CEARÁ
PREFEITURA MUNICIPAL DE TRAIRI
PODER EXECUTIVO



18.2- Os recursos deverão ser interpostos mediante petição devidamente arrazoada e subscrita pelo representante legal da recorrente, dirigida à Comissão de Licitação da Prefeitura Municipal de TRAIRI.

18.3- Os recursos serão protocolados na SECRETARIA DE INFRAESTRUTURA de TRAIRI, e encaminhados à Comissão de Licitação.

CLAÚSULA DÉCIMA-NONA - DO FORO

19.1- Fica eleito o foro da Comarca de TRAIRI, Estado do Ceará, para dirimir toda e qualquer controvérsia oriunda do presente, que não possa ser resolvida pela via administrativa, renunciando-se, desde já, a qualquer outro, por mais privilegiado que seja.

E, por estarem acertados as partes, firmam o presente instrumento contratual em 02 (duas) vias para que possa produzir os efeitos legais.

TRAIRI, ___ de _____ de 2022.

Ordenador de Despesas da SECRETARIA
CONTRATANTE

Representante Empresa
CONTRATADA



ESTADO DO CEARÁ
PREFEITURA MUNICIPAL DE TRAIRI
PODER EXECUTIVO

ANEXO IV – MODELO DE DECLARAÇÕES

MODELO I

DECLARAÇÃO



DECLARAMOS, para todos os fins e sob as penas da lei, que não executamos trabalho noturno, perigoso ou insalubre com menores de dezoito anos e de qualquer trabalho com menores de dezesseis anos, salvo na condição de aprendiz, a partir de quatorze anos, em cumprimento ao disposto no inciso XXXIII do art. 7º da Constituição Federal e de conformidade com a exigência prevista no inciso V, do art. 27 da Lei Federal nº 8.666/93 e suas alterações posteriores.

Pelo que, por ser a expressão da verdade, firma a presente, sob as penas da Lei.

_____ - __, __ de _____ de 2022

Carimbo e assinatura do representante legal da empresa.

MODELO II

DECLARAÇÃO

(NOMINA E QUALIFICA O FORNECEDOR), DECLARA, para os devidos fins de direito, especialmente para fins de prova em processo licitatório, junto ao Município de TRAIRI, Estado do Ceará, que tem pleno conhecimento de todos os parâmetros e elementos dos serviços a serem ofertados no presente certame licitatório e que sua proposta atende integralmente aos requisitos constantes neste edital.

Pelo que, por ser a expressão da verdade, firma a presente, sob as penas da Lei.

_____ - __, __ de _____ de 2022

Carimbo e assinatura do representante legal da empresa.



ESTADO DO CEARÁ
PREFEITURA MUNICIPAL DE TRAIRI
PODER EXECUTIVO

MODELO III

DECLARAÇÃO



(NOMINA E QUALIFICA O FORNECEDOR), DECLARA, para os devidos fins de direito, especialmente para fins de prova em processo licitatório, junto ao Município de TRAIRI, Estado do Ceará, que concorda integralmente com os termos deste edital e seus anexos.

Pelo que, por ser a expressão da verdade, firma a presente, sob as penas da Lei.

_____, ____ de _____ de 2022

Carimbo e assinatura do representante legal da empresa.

MODELO IV

DECLARAÇÃO

(NOMINA E QUALIFICA O FORNECEDOR), DECLARA, para os devidos fins de direito, especialmente para fins de prova em processo licitatório, junto ao Município de TRAIRI, Estado do Ceará, sob as penalidades cabíveis, que inexistente qualquer fato superveniente impeditivo de nossa habilitação para participar no presente certame licitatório, bem assim que ficamos ciente da obrigatoriedade de declarar ocorrências posteriores, nos termos do art.32, §2º, da Lei n.º 8.666/93.

Pelo que, por ser a expressão da verdade, firma a presente, sob as penas da Lei.

_____, ____ de _____ de 2022

Carimbo e assinatura do representante legal da empresa.



ANEXO – V

01. PROJETO BÁSICO

(Memoriais descritivos, plantas e justificativas técnicas)

02. ORÇAMENTO BÁSICO

(Planilha orçamentária)

03. CRONOGRAMA FÍSICO-FINANCEIRO

(Cronograma de execução da obra e do desembolso financeiro).

3



ESPECIFICAÇÕES TÉCNICAS E MEMORIAL DESCRITIVO

Objeto

O presente memorial descritivo destina-se a Implantação de Pavimentação em piso intertravado, meio-fio e sarjeta nas ruas: Avenida S.D.O, Rua S.D.O e Rua São Pedro no Distrito de Flecheiras no Município de Trairi/CE.

Projetos

A execução da pavimentação deverá obedecer integralmente aos projetos especificações fornecidas ao construtor, constando de todas as características necessárias à perfeita execução dos serviços.

Taxas e licenças

Caberá ao construtor providenciar a obtenção de todas as licenças necessárias à execução da obra, ficando também ao seu encargo o pagamento de todas as taxas.

Normas

Fazem parte integrante deste caderno de encargos, independentemente de transcrições, todas as normas da Associação Brasileira de Normas Técnicas (ABNT), tenham relação com os serviços objeto deste contrato.

Assistência Técnica Administrativa

A empreiteira se obriga a, sob as responsabilidades legais vigente, prestar toda assistência técnica e administrativa necessária a imprimir andamento conveniente 'as obras e serviços. A responsabilidade técnica da obra será de profissional pertencente ao quadro de pessoal da empresa, devidamente habilitado e destinado pelo CREA local.

Fiscalização

Caberá a Prefeitura Municipal de Trairi a fiscalização da obra, podendo desaprovar qualquer serviço, em qualquer que seja a sua fase de execução, que julgar imperfeito



quanto a qualidade de execução e / ou material aplicado. Fica neste caso, a contratada obrigada a refazer o serviço desaprovado sem que com isso ocorra qualquer ônus adicional.

Matérias, mão de obra e equipamentos

Todo o material a ser utilizado na obra será de primeira qualidade. A mão de obra deverá ser idônea, de modo a reunir uma equipe homogênea que assegure o bom andamento dos serviços. Deverão ter no canteiro todo o equipamento mecânico e ferramental necessário ao bom desempenho dos serviços.

Disposições gerais

A administração do canteiro e a direção geral da obra serão exercidas pelo responsável técnico do construtor, que providenciará a colocação de pessoal qualificado, de materiais e equipamentos adequados e em número suficiente para execução e conclusão da obra com excelente qualidade e dentro do prazo previsto.

Início da obra

Os serviços serão iniciados dentro do Máximo 05 (cinco) dias a contar da data da assinatura do contrato.

Prazo

O prazo para execução da obra será de 120 dias, contados 05 (cinco) dias após a entrega da ordem de serviço.

1. INSTALAÇÕES DA OBRA

1.1. Placa da obra

Placa da obra – a placa da obra deverá atender as recomendações do programa e deverá ser afixada em local visível por todo o período de execução da obra. A placa com 6 m² será executado com armação de barrote com 8x8 cm no qual será fixado placas de zinco chapa 20 e pintada de acordo com as normativas de cada Ministério.



2. Serviços preliminares

2.1. Locação da obra

A locação será de responsabilidade do construtor. Deverá ser global, com auxílio topográfico. Havendo discrepâncias entre as condições locais e os elementos do projeto, a ocorrência deverá ser objeto de comunicação por escrito à fiscalização, a quem competirá deliberar a respeito. Após proceder a locação planialtimétrica da obra, marcação dos diferentes alinhamentos e pontos de nível, o construtor fará a competente comunicação à fiscalização, a qual procederá às verificações e aferições que julgar oportunas.

2.2 Retirada de guias

Deverá ser retiradas todas as guias de concreto ou outros existentes.

2.3 Retirada de pavimentação

Será retirada toda pavimentação em paralelepípedo ou pedra tosca existente.

2.4. Carga manual de entulho

Carga manual de entulho em caminhão basculante.

2.5. Transporte de material

Transporte de material, exceto rocha em caminhão até 0.5 km.

3. Pavimentação

3.1 Aterro

Os trabalhos de aterro serão executados com material escolhido, areia em camadas sucessivas de altura máxima de 20 cm, copiosamente molhadas e energeticamente compactadas mecanicamente com utilização de Rolo. Terão espessura de 20 cm.

3.2. Meio fio pré-moldado

Aquisição, assentamento e rejuntamento de meio-fio pré-moldado de concreto – após o preparo da caixa de areia, será assentado o meio-fio em concreto pré-moldado nas dimensões (13x15x30x100) cm. Deverá ser criteriosamente nivelado, devendo apresentar um perfil longitudinal imune a qualquer acumulação d'água. O seu rejuntamento será



executado com argamassa de cimento e areia, no traço 1:3, devendo preencher totalmente os espaços entre as peças.

3.3 Escavação manual para sarjeta

A escavação da sarjeta será do tipo manual em toda a extensão dos trechos com o material adequado para a realização desse serviço. Deve-se respeitar o dimensionamento das sarjetas conforme especificado em projeto.

3.4 Sarjeta em concreto não estrutural

A sarjeta será executada com uma camada de 10 cm e largura de 30 cm de concreto não estrutural preparado manualmente (cimento Portland, areia média e brita) e fck=13,5Mpa.

3.5 Pavimentação em Piso Intertravado

Execução de via em piso intertravado, com bloco cor natural de 22 x 11 cm, espessura 8 cm, com 16 faces.

5. Caiação

5.1. Caiação em meio-fio

Será feita uma caiação com duas demãos em meio – fio pré-moldado de concreto.

4. Limpeza

4.1 Limpeza Final

A obra será entregue em perfeito estado de limpeza e conservação. Será removido todo o entulho do terreno, sendo cuidadosamente limpos e varridos os acessos.

5. CALÇADÃO

5.1 Locação da Obra

A locação será de responsabilidade do construtor. Deverá ser global, com auxílio topográfico. Havendo discrepâncias entre as condições locais e os elementos do projeto, a ocorrência deverá ser objeto de comunicação por escrito à fiscalização, a quem competirá deliberar a respeito. Após proceder a locação planialtimétrica da obra, marcação dos diferentes alinhamentos e pontos de nível, o construtor fará a competente comunicação à fiscalização, a qual procederá às verificações e aferições que julgar oportunas.



5.2 Aterro Apilado

Os trabalhos de aterro das calçadas serão executados com material escolhido, areia em camadas sucessivas de altura máxima de 20 cm, copiosamente molhadas e energicamente apiladas com malho de 30 a 60 Kg. Terão espessura de 20 cm.

5.3 Piso Intertravado sobre a calçada

Piso intertravado tipo tijolinho (20x10x4) cm de cor vermelha em elementos pré-fabricados de concreto, com formato que permite transmissão de esforços. Subleito: solo comum para via de pedestres. A pavimentação final de blocos intertravados terá 4cm de espessura. Compactação final com compactador do tipo placas vibratória.

5.4 Limpeza Final

A obra será entregue em perfeito estado de limpeza e conservação. Será removido todo o entulho do terreno, sendo cuidadosamente limpos e varridos os acessos.

6. Administração da obra

6.1 Adiministração da obra

A execução da obra será realizada e organizada por Encarregado de Obras e Engenheiro Civil.

LUCÍDIO CARNEIRO
ENG.º CIVIL CREA 6560-D-CE

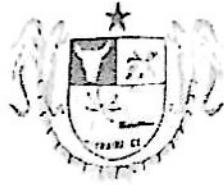

ESTADO DO CEARÁ
PREFEITURA MUNICIPAL DE TRAIRI
AUTARQUIA DO MEIO AMBIENTE DO
MUNICÍPIO DE TRAIRI



LICENÇA DE INSTALAÇÃO – Nº 131/2022

PREFEITURA MUNICIPAL DE TRAIRI
AUTARQUIA DO MEIO AMBIENTE DO MUNICÍPIO DE TRAIRI

A Autarquia do Meio Ambiente do Município de Trairi no uso de suas atribuições,
expede a presente Licença de Instalação ao:

INTERESSADO: PREFEITURA MUNICIPAL DE TRAIRI

CNPJ: 07.533.946/0001-62

ENDEREÇO: AV. MIGUEL PINTO FERREIRA, Nº356, PLANALTO NORTE,
TRAIRI-CE.

CEP: 62690-000

VALIDADE: 15/03/2023

LICENÇA DE INSTALAÇÃO EMBASADA NO PARECER TÉCNICO Nº 131/2022,
REFERENTE À EXECUÇÃO DE PAVIMENTAÇÃO EM PISO INTERTRAVADO,
MEIO FIO E SARJETA NAS RUAS: AVENIDA S.D.O., RUA S.D.O. E RUA SÃO
PEDRO NO DISTRITO DE FLECHIEIRAS, MUNICÍPIO TRAIRI-CE.

Condicionantes:

- Submeter a prévia análise da Autarquia do Meio Ambiente de Trairi - AMAT qualquer alteração que se faça necessária no empreendimento/atividade.
- A Autarquia do Meio Ambiente de Trairi – AMAT mediante decisão motivada, poderá modificar as condicionantes e as medidas de controle e adequação, suspender ou cancelar esta licença caso ocorra:
 - Violação ou inadequação de quaisquer condicionantes ou normas legais;
 - Omissão ou falsa descrição de informações relevantes que subsidiaram a expedição desta licença;
 - Graves risco ambientais e de saúde;

Avenida Padre Tomas Felio Amengual, 476,
Centro, CEP 62690-000, Trairi-CE.
CNPJ 07.533.946/0001-62

AMAT (85) 9 8170-9096
trairi.sema@gmail.com
www.trairi.ce.gov.br



ESTADO DO CEARÁ
PREFEITURA MUNICIPAL DE TRAIRI
AUTARQUIA DO MEIO AMBIENTE DO
MUNICÍPIO DE TRAIRI



- Manter esta Licença e demais documentos relativos ao cumprimento das condicionantes ora estabelecidas, disponíveis à fiscalização da Autarquia do Meio Ambiente de Trairi - AMAT;
- Cumprir, rigorosamente, a legislação ambiental vigente no âmbito Federal, Estadual e Municipal;
- Adotar todas as medidas preventivas para evitar qualquer tipo de poluição ao meio ambiente;
- O descumprimento das condicionantes da presente Licença implicará na aplicação das penalidades previstas na legislação ambiental, sem prejuízo da obrigação de reparar quaisquer danos ambientais causados;
- No caso de encerramento, desistência ou suspensão das atividades o interessado deverá obrigatoriamente comunicar a esta Autarquia;
- Implantar a edificação de modo a evitar alagamentos;
- Gerenciar os resíduos sólidos provenientes da atividade, de maneira adequada em conformidade com a Política Nacional dos Resíduos Sólidos;
- Fornecer aos funcionários envolvidos na produção, os EPI's (Equipamentos de Proteção Individuais) de segurança do trabalho, visando prevenir acidentes;
- Afixar, no local do empreendimento, placa indicativa do licenciamento ambiental, de acordo com a Resolução COEMA N° 01, de 28 de Fevereiro de 2000, conforme modelo disponível na Autarquia do Meio Ambiente de Trairi - AMAT;
- A atividade contemplada nesta Resolução está sujeita ao monitoramento e fiscalização pelo órgão ambiental competente, para fins de verificação de veracidade das informações prestadas pelo ente público interessado degradador à natureza e localização da atividade, grau de impacto ambiental e porte da obra e potencial poluidor degradador, conforme Art. 4º da Resolução COEMA N° 01, de Fevereiro de 2012.



ESTADO DO CEARÁ
PREFEITURA MUNICIPAL DE TRAIRI
AUTARQUIA DO MEIO AMBIENTE DO
MUNICÍPIO DE TRAIRI



- Publicar o recebimento desta Licença no prazo de até **30 (trinta)** dias corridos subsequentes a data da sua concessão, em cumprimento a Lei Federal Nº10.650 de abril de 2003 ao Decreto Federal Nº99.274 de 06 de junho de 1990 e a Resolução CONAMA Nº 06 de 24 de Janeiro de 1986, complementada pela Resolução CONAMA Nº 281 de 12 de Julho de 2001;

Trairi-CE, 16 de março de 2022

Maria Gláucia de Sena
Diretora Geral
Portaria Nº 010/2022
AUTARQUIA DO MEIO AMBIENTE DO MUN. DE TRAIRI

Maria Gláucia de Sena
Diretora da Autarquia do Meio Ambiente de Trairi
Portaria nº 010/2022

Avenida Padre Tomas Feliu Amengual, 476,
Centro, CEP 62690-000, Trairi-CE.
CNPJ 07.533.946/0001-62

AMAT (85) 9 8170-9096
trairi.sema@gmail.com
www.trairi.ce.gov.br

PREFEITURA MUNICIPAL DE TRAIRI
SECRETARIA DE INFRAESTRUTURA



OBRA: PAVIMENTAÇÃO EM PISO INTERTRAVADO
NO MUNICÍPIO DE TRAIRI/CE.
LOCAL: DISTRITO DE FLECHEIRAS

COMPOSIÇÃO DE BDI

CÓD	DESCRIÇÃO	%
	Despesas Indiretas	
AC	Administração Central	4,01%
DF	Despesas Financeiras	1,11%
R	Riscos	0,56%

	Benefício	
S + G	Seguro + Garantia	0,40%
L	Lucro	7,30%

I	Impostos	
	PIS	0,65%
	COFINS	3,00%
	ISS	3,00%
	CPRB (4,50% apenas quando houver desoneração - I)	4,50%
	TOTAL DOS IMPOSTOS	11,15%

BDI =		28,17%
-------	--	--------

$$BDI = \frac{(1 + AC + S + R + G)(1 + DF)(1 + L)}{(1 - I)} - 1$$

LUCIO CARNEIRO
ENG. CIVIL CREA 6560-D-CE

(Handwritten mark)

Obra: PAVIMENTAÇÃO EM PEDRA TOSCA NO MUNICÍPIO DE TRAIRICE
Local: DISTRITO DE FLECHEIRAS

CRONOGRAMA FÍSICO-FINANCEIRO

OBJETO	TOTAL	MÊS 1	MÊS 2	MÊS 3	MÊS 4	MÊS 5	MÊS 6
%	100%	16,67%	16,67%	16,67%	16,67%	16,67%	16,67%
Pavimentação em pedra tosca em diversas ruas	1.199.082,32	199.847,05	199.847,05	199.847,05	199.847,05	199.847,05	199.847,05
TOTAL							

~~LUCIANO CARNEIRO~~
ENG. CIVIL CREA 6560-D-CE







Obra: PAVIMENTAÇÃO EM PISO INTERTRAVADO NO MUNICÍPIO DE TRAIRI/CE.
Local: DISTRITO DE FLECHEIRAS

SINAPI FEVEREIRO DE 2022 DESONERADA
SEINFRA 27.1 DESONERADA

ORÇAMENTO FEVEREIRO/2022

Item	Descrição	Und	Quant	P.unit	P.unit. C/ BDI 28,17%	P.Total C/ BDI 28,17%	CODIGO
1.0	INSTALACOES DA OBRA						
1.1	PLACA DA OBRA	m2	6,00	151,47	194,14	1.164,84	C1937
2.0	SERVICOS PRELIMINARES						
2.1	LOCAÇÃO DA OBRA	m2	7.270,34	0,26	0,33	2.399,21	C2873
2.2	RETIRADA DE GUIAS PRÉ FABRICADAS DE CONCRETO	m	2.057,43	8,81	11,29	23.228,38	C2207
2.3	RETIRADA DE PAVIMENTAÇÃO EM PARALELEPIEDO OU PEDRA TOSCA	m2	7.000,20	9,33	11,96	83.722,38	C0940
2.4	CARGA MECANIZADA DE ENTULHO EM CAMINHÃO BASCULANTE	m3	1.145,16	3,41	4,37	5.004,33	C0708
2.5	TRANSPORTE DE MATERIAL EXCETO ROCHA EM CAMINHÃO ATÉ 0,5 KM	m3	1.145,16	4,32	5,54	6.344,16	C2529
3.0	PAVIMENTAÇÃO						
3.1	ATERRO C/COMPACTAÇÃO MECÂNICA E CONTROLE, MAT DE AQUISIÇÃO	m3	1.050,03	89,49	114,70	120.438,27	C0328
3.2	ASSENTAMENTO DE GUIA (MEIO-FIO) EM TRECHO RETO, CONFECCIONADA EM CONCRETO PRÉ-FABRICADO, DIMENSÕES 100X15X13X30 CM (COMPRIMENTO X BASE INFERIOR X BASE SUPERIOR X ALTURA)	m	2.078,03	37,27	47,77	99.267,49	94273
3.3	ESCAVAÇÃO MANUAL CAMPO ABERTO EM TERRA ATÉ 2M (PARA SARJETA)	m3	61,72	45,56	58,39	3.604,00	C1256
3.4	CONCRETO NÃO ESTRUTURAL PREPARO MANUAL (SARJETA)	m3	61,72	404,80	518,83	32.023,69	C0836
3.5	PISO PRÉ-MOLDADO ARTICULADO E INTERTRAVADO DE 16 FACES - e = 8,0 cm (35 MPa) P/ TRÁFEGO PESADO	m2	6.382,97	88,99	114,06	728.041,10	C3782
4.0	CAIAÇÃO						
	PINTURA DE MEIO-FIO COM TINTA BRANCA A BASE DE CAL (CAIAÇÃO) AF 05/2021		581,85	4,50	5,77	3.357,27	C0588
5.0	LIMPEZA GERAL						
5.1	LIMPEZA GERAL DA OBRA	m2	7.270,34	1,17	1,50	10.905,51	C3447
	TOTAL					1.119.500,63	
6.0	CALÇADÃO						
6.1	LOCAÇÃO DA OBRA	m2	373,54	0,26	0,33	123,27	C2873
6.2	ATERRO C/COMPACTAÇÃO MANUAL S/CONTROLE, MAT C/AQUISIÇÃO	m3	74,71	93,40	119,71	8.943,29	C0330
6.3	PISO INTERTRAVADO TIPO TIJOLINHO (20 X 10 X 4CM), COLORIDO - COMPACTAÇÃO MECANIZADA	m2	373,54	46,95	60,18	22.479,83	C5027
6.4	LIMPEZA GERAL DA OBRA	m2	373,54	1,17	1,50	560,31	C3447
	TOTAL					32.108,70	
7.0	ADMINISTRAÇÃO DA OBRA						
7.1	ADMINISTRAÇÃO DA OBRA	%	100,00	370,41	474,75	47.475,00	COMP 01
	TOTAL						
	TOTAL					1.199.082,32	

UTILIZANDO OS ENCARGOS SOCIAIS DO SINAP.

LUCIDIO CARNEIRO
ENG. CIVIL CREA 6560-D-CE

(Handwritten signature)



Obra: PAVIMENTAÇÃO EM PISO INTERTRAVADO NO MUNICÍPIO DE TRAIRI/CE.
Local: DISTRITO DE FLECHEIRAS

SINAPI FEV 2021
SEINFRA 27.1 DESONERADA

ORÇAMENTO FEVEREIRO/2022

AVENIDA S.D.O FLECHEIRAS							
Item	Descrição	Und	Quant	P.unit	P.unit. C/ BDI 28,17%	P.Total C/ BDI 28,17%	CODIGO
1.0	INSTALAÇÕES DA OBRA						
1.1	PLACA DA OBRA	m2	6,00	151,47		194,14	1 164,84 C1937
2.0	SERVIÇOS PRELIMINARES						
2.1	LOCAÇÃO DA OBRA	m2	2.992,23	0,26	0,33	987,43	C2873
2.2	RETIRADA DE GUIAS PRÉ FABRICADAS DE CONCRETO	m	881,18	8,81	11,29	9.948,52	C2207
2.3	RETIRADA DE PAVIMENTAÇÃO EM PARALELEPÍPEDO OU PEDRA TOSCA	m2	2.874,99	9,33	11,96	34.384,93	C2940
2.4	CARGA MECANIZADA DE ENTULHO EM CAMINHÃO BASCULANTE	m3	575,00	3,41	4,37	2.512,74	C0708
2.5	TRANSPORTE DE MATERIAL EXCETO ROCHA EM CAMINHÃO ATÉ 0 5 KM	m3	575,00	4,32	5,54	3.185,49	C2529
3.0	PAVIMENTAÇÃO						
3.1	ATERRO C/COMPACTAÇÃO MECANICA E CONTROLE, MAT DE AQUISIÇÃO	m3	431,25	89,49	114,70	49.464,03	C0328
3.2	ASSENTAMENTO DE GUIA (MEIO-FIO) EM TRECHO RETO, CONFECIONADA EM CONCRETO PRÉ-FABRICADO, DIMENSÕES 100X15X13X30 CM (COMPRIMENTO X BASE INFERIOR X BASE SUPERIOR X ALTURA)	m	901,78	37,27	47,77	43.078,03	94273
3.3	ESCAVAÇÃO MANUAL CAMPO ABERTO EM TERRA ATÉ 2M (PARA SARJETA)	m3	26,44	45,56	58,39	1.543,56	C1256
3.4	CONCRETO NÃO ESTRUTURAL PREPARO MANUAL (SARJETA)	m3	26,44	404,80	518,83	13.715,48	94287
3.5	PISO PRÉ-MOLDADO ARTICULADO E INTERTRAVADO DE 16 FACES - e = 8,0 cm (35 MPa) P/ TRÁFEGO PESADO	m2	2.610,64	88,99	114,06	297.769,37	C3782
4.0	CAIAÇÃO	m2	-	-	-	-	-
4.0	PINTURA DE MEIO-FIO COM TINTA BRANCA A BASE DE CAL (CAIAÇÃO) AF_05/2021	m2	252,50	4,50	5,77	1.456,92	C0588
5.0	LIMPEZA GERAL	m2	-	-	-	-	-
5.1	LIMPEZA GERAL DA OBRA	m2	2.992,23	1,17	1,50	4.488,34	C3447
	TOTAL					463.699,68	
AVENIDA S.D.O FLECHEIRAS							
6.0	CALÇADAO						
6.1	LOCAÇÃO DA OBRA	m2	373,54	0,26	0,33	123,27	C2873
6.2	ATERRO C/COMPACTAÇÃO MANUAL S/CONTROLE, MAT C/AQUISIÇÃO	m3	74,71	93,40	119,71	8.943,29	C0330
6.3	PISO INTERTRAVADO TIPO TIJOLINHO (20 X 10 X 4CM), COLORIDO - COMPACTAÇÃO MECANIZADA	m2	373,54	46,95	60,18	22.479,83	C5027
6.4	LIMPEZA GERAL DA OBRA	m2	373,54	1,17	1,50	560,31	C3447
	TOTAL					32.106,70	
	TOTAL					495.806,38	
RUA S.D.O FLECHEIRAS							
Item	Descrição	Und	Quant	P.unit	P.unit. C/ BDI 28,17%	P.Total C/ BDI 28,17%	CODIGO
2.0	SERVIÇOS PRELIMINARES						
2.1	LOCAÇÃO DA OBRA	m2	1.337,72	0,26	0,33	441,45	C2873
2.2	RETIRADA DE GUIAS PRÉ FABRICADAS DE CONCRETO	m	419,92	8,81	11,29	4.740,90	C2207
2.3	RETIRADA DE PAVIMENTAÇÃO EM PARALELEPÍPEDO OU PEDRA TOSCA	m2	1.283,13	9,33	11,96	15.346,19	C2940
2.4	CARGA MECANIZADA DE ENTULHO EM CAMINHÃO BASCULANTE	m3	267,12	3,41	4,37	1.167,33	C0708
2.5	TRANSPORTE DE MATERIAL EXCETO ROCHA EM CAMINHÃO ATÉ 0 5 KM	m3	267,12	4,32	5,54	1.479,87	C2529
3.0	PAVIMENTAÇÃO						
3.1	ATERRO C/COMPACTAÇÃO MECANICA E CONTROLE, MAT DE AQUISIÇÃO	m3	192,47	89,49	114,70	22.076,25	C0328
3.2	ASSENTAMENTO DE GUIA (MEIO-FIO) EM TRECHO RETO CONFECIONADA EM CONCRETO PRÉ-FABRICADO, DIMENSÕES 100X15X13X30 CM (COMPRIMENTO X BASE INFERIOR X BASE SUPERIOR X ALTURA)	m	419,92	37,27	47,77	20.059,58	94273
3.3	ESCAVAÇÃO MANUAL CAMPO ABERTO EM TERRA ATÉ 2M (PARA SARJETA)	m3	12,60	45,56	58,39	735,57	C1256
3.4	CONCRETO NÃO ESTRUTURAL PREPARO MANUAL (SARJETA)	m3	12,60	404,80	518,83	6.536,01	83534
3.5	PISO PRÉ-MOLDADO ARTICULADO E INTERTRAVADO DE 16 FACES - e = 8,0 cm (35 MPa) P/ TRÁFEGO PESADO	m2	1.157,15	88,99	114,06	131.983,96	C3782
4.0	CAIAÇÃO	m2	-	-	-	-	-
4.0	PINTURA DE MEIO-FIO COM TINTA BRANCA A BASE DE CAL (CAIAÇÃO) AF_05/2021	m2	117,58	4,50	5,77	678,42	C0588
4.0	LIMPEZA GERAL	m2	-	-	-	-	-
4.1	LIMPEZA GERAL DA OBRA	m2	1.337,72	1,17	1,50	2.006,57	9 537
	TOTAL					207.252,10	

RUA SÃO PEDRO							
Item	Descrição	Und	Quant	P.unit	P.unit. C/ BDI 28,17%	P.Total C/ BDI 28,17%	CODIGO
2.0	SERVIÇOS PRELIMINARES						
2.1	LOCAÇÃO DA OBRA	m2	2.940,40	0,26	0,33	970,33	C2873
2.2	RETIRADA DE GUIAS PRÉ FABRICADAS DE CONCRETO	m	756,33	8,81	11,29	8.538,97	C2207
2.3	RETIRADA DE PAVIMENTAÇÃO EM PARALELEPÍPEDO OU PEDRA TOSCA	m2	2.842,08	9,33	11,96	33.991,26	C2940
2.4	CARGA MECANIZADA DE ENTULHO EM CAMINHÃO BASCULANTE	m3	303,03	3,41	4,37	1.324,25	C0708
2.5	TRANSPORTE DE MATERIAL EXCETO ROCHA EM CAMINHÃO ATÉ 0 5 KM	m3	303,03	4,32	5,54	1.678,80	C2529
3.0	PAVIMENTAÇÃO						
3.1	ATERRO C/COMPACTAÇÃO MECANICA E CONTROLE, MAT DE AQUISIÇÃO	m3	426,31	89,49	114,70	48.897,99	C0328
3.2	ASSENTAMENTO DE GUIA (MEIO-FIO) EM TRECHO RETO CONFECIONADA EM CONCRETO PRÉ-FABRICADO, DIMENSÕES 100X15X13X30 CM (COMPRIMENTO X BASE INFERIOR X BASE SUPERIOR X ALTURA)	m	756,33	37,27	47,77	36.129,88	94273



3.3	ESCOVAÇÃO MANUAL CAMPO ABERTO EM TERRA ATÉ 2M (PARA SARJETA)	m ²	22,69	15,56	58,41	1.204,86	
3.4	CONCRETO NÃO ESTRUTURAL PREPARO MANUAL (SARJETA)	m ³	22,69	404,80	518,5	11.772,22	B3534
3.5	PISO PRE-MOLDADO ARTICULADO E INTERTRAVADO DE 16 FACES - e = 8 0 cm (35 MPa) P/ TRAFEGO PESADO	m ²	2.615,18	88,99	114,04	108.287,77	C4782
4.0	CAIAÇÃO	m ²	-	-	-	-	-
	PINTURA DE MEIO-FIO COM TINTA BRANCA A BASE DE CAL (CAIAÇÃO) AF 05/2021		211,77	4,50	5,77	1.221,93	C0588
4.0	LIMPEZA GERAL		-	-	-	-	-
4.1	LIMPEZA GERAL DA OBRA	m ²	2.940,40	1,17	1,54	4.410,60	9.537
	TOTAL					448.548,84	
7.0	ADMINISTRAÇÃO DA OBRA						
7.1	ADMINISTRAÇÃO DA OBRA	%	100,00	370,41	474,75	47.475,00	COMP 01
	TOTAL					47.475,00	

TOTAL GERAL 1.199.082,32

 LUCIDIO CARNEIRO
 ENG. CIVIL CREA 6560-D-CE

(Handwritten mark)



PREFEITURA MUNICIPAL DE TRAIRI
OBRA: PAVIMENTAÇÃO EM PISO INTERTRAVADO NO MUNICÍPIO DE TRAIRI/CE.
LOCAL: DISTRITO DE FLECHEIRAS
PLANILHA DE COMPOSIÇÃO DE ENCARGOS TRABALHISTAS E SOCIAIS
1. ENCARGOS SOCIAIS = 85,20%
APLICÁVEL AO SALÁRIO/HORAS
DISCRIMINAÇÃO %

GRUPO A (básicos)	16,80
INSS	0,00
FGTS	1,50
SESI	1,00
SENAI	0,20
SEBRAE	0,60
INCRA	2,50
Salário-educação	3,00
Seguro de acidentes do trabalho	8,00
GRUPO B	44,97
Férias (adicional de 1/3)	17,85
Auxílio-enfermidade	3,71
Licença-paternidade	0,92
Faltas legais	10,83
13º salário	0,07
Salário maternidade	0,72
Repouso Semanal Remunerado	1,55
Feriados	0,11
Dias de Chuvas	9,18
Auxílio Acidente de Trabalho	0,03
GRUPO C	15,41
Indenização (rescisão s/justa causa)	5,60
Aviso prévio indenizado	0,13
Férias Indenizadas	4,40
Aviso prévio trabalhado	4,81
Indenização adicional/Dispensa obstativa	0,47
GRUPO D (Incidência cumulativa)	8,02
Grupo A x Grupo B	7,55
Reincidência de grupo A sobre Aviso Prévio Trabalhado e Reincidência do FGTS sobre Aviso Prévio Indenizado.	0,47
TOTAL GERAL	85,20

Trairi/CE, 11 de abril de 2022.

LUCÍDIO CARNEIRO
ENG.º CIVIL CREA 6560-D-CE





Anotação de Responsabilidade Técnica - ART
Lei nº 6.496, de 7 de dezembro de 1977

CREA-CE

ART OBRA / SERVIÇO
Nº CE20220941927

Conselho Regional de Engenharia e Agronomia do Ceará

INICIAL



1. Responsável Técnico

LUCIDIO JOSE COSTA CARNEIRO

Título profissional: ENGENHEIRO CIVIL

RNP: 0607567643

Registro: 13130CE

2. Dados do Contrato

Contratante: PREFEITURA MUNICIPAL DE TRAIRI

AVENIDA Miguel Pinto Ferreira

Complemento:

Cidade: Trairi

Bairro: PLANALTO NORTE

UF: CE

CPF/CNPJ: 07.533.946/0001-62

Nº: 145

CEP: 62690000

Contrato: Não especificado

Celebrado em:

Valor: R\$ 1.000,00

Tipo de contratante: Pessoa Jurídica de Direito Público

Ação Institucional: NENHUMA - NÃO OPTANTE

3. Dados da Obra/Serviço

RUA RUAS: AVENIDA S.D.O , RUA S.D.O E RUA SÃO PEDRO NO DISTRITO DE FLECHEIRAS

Nº: S/N

Complemento:

Bairro: CENTRO

Cidade: TRAIRI

UF: CE

CEP: 62690000

Data de Início: 22/02/2022

Previsão de término: 31/12/2026

Coordenadas Geográficas: -3.220752, -39.268702

Finalidade:

Código: Não Especificado

Proprietário: PREFEITURA MUNICIPAL DE TRAIRI

CPF/CNPJ: 07.533.946/0001-62

4. Atividade Técnica

14 - Elaboração

80 - Projeto > TRANSPORTES > INFRAESTRUTURA URBANA > DE PAVIMENTAÇÃO > #4.2.1.1 - EM CONCRETO PARA VIAS URBANAS

Quantidade

Unidade

1,00

un

80 - Projeto > OBRAS HIDRÁULICAS E RECURSOS HÍDRICOS > SISTEMAS DE DRENAGEM PARA OBRAS CIVIS > DE SISTEMAS DE DRENAGEM PARA OBRAS CIVIS > #5.3.1.8 - SARJETA

1,00

un

35 - Elaboração de orçamento > TRANSPORTES > INFRAESTRUTURA URBANA > DE PAVIMENTAÇÃO > #4.2.1.1 - EM CONCRETO PARA VIAS URBANAS

1,00

un

35 - Elaboração de orçamento > OBRAS HIDRÁULICAS E RECURSOS HÍDRICOS > SISTEMAS DE DRENAGEM PARA OBRAS CIVIS > DE SISTEMAS DE DRENAGEM PARA OBRAS CIVIS > #5.3.1.8 - SARJETA

1,00

un

18 - Fiscalização

60 - Fiscalização de obra > TRANSPORTES > INFRAESTRUTURA URBANA > DE PAVIMENTAÇÃO > #4.2.1.1 - EM CONCRETO PARA VIAS URBANAS

Quantidade

Unidade

1,00

un

60 - Fiscalização de obra > OBRAS HIDRÁULICAS E RECURSOS HÍDRICOS > SISTEMAS DE DRENAGEM PARA OBRAS CIVIS > DE SISTEMAS DE DRENAGEM PARA OBRAS CIVIS > #5.3.1.8 - SARJETA

1,00

un

Após a conclusão das atividades técnicas o profissional deve proceder a baixa desta ART

5. Observações

ART DE PROJETO, ORÇAMENTO E FISCALIZAÇÃO DA OBRA DE PAVIMENTAÇÃO EM PISO INTERTRAVADO, MEIO-FIO E SARJETA NAS RUAS: AVENIDA S.D.O , RUA S.D.O E RUA SÃO PEDRO NO DISTRITO DE FLECHEIRAS NO MUNICÍPIO DE TRAIRI/CE.

6. Declarações

- Declaro que estou cumprindo as regras de acessibilidade previstas nas normas técnicas da ABNT, na legislação específica e no decreto n. 5296/2004.

7. Entidade de Classe

NENHUMA - NÃO OPTANTE

8. Assinaturas

Declaro serem verdadeiras as informações acima

LUCIDIO JOSE COSTA CARNEIRO - CPF: 097.788.701-44

Local _____ de _____ de _____
data

PREFEITURA MUNICIPAL DE TRAIRI - CNPJ: 07.533.946/0001-62

9. Informações

* A ART é válida somente quando quitada, mediante apresentação do comprovante do pagamento ou conferência no site do Crea

10. Valor

A autenticidade desta ART pode ser verificada em <https://crea-ce.sitac.com.br/publico/>, com a chave: Wx8Z6
Impresso em 23/02/2022 às 12:13:05 por ip: 201.29.127.144

www.crea-ce.org.br
Tel: (85) 3453-5800

faleconascol@crea-ce.org.br
Fax: (85) 3453-5804

CREA-CE
Conselho Regional de Engenharia e Agronomia do Ceará





Anotação de Responsabilidade Técnica - ART
Lei nº 6.496, de 7 de dezembro de 1977

CREA-CE

ART OBRA / SERVIÇO
Nº CE20220941927

Conselho Regional de Engenharia e Agronomia do Ceará

INICIAL

Valor da ART: R\$ 88,78

Registrada em: 22/02/2022

Valor pago: R\$ 88,78

Nosso Número: 8215187406



B

A autenticidade desta ART pode ser verificada em <https://crea-ce.sitac.com.br/publica/> com a chave Wx8Z6
Impresso em 23/02/2022 às 12:13:06 por ip: 201.29.127.144



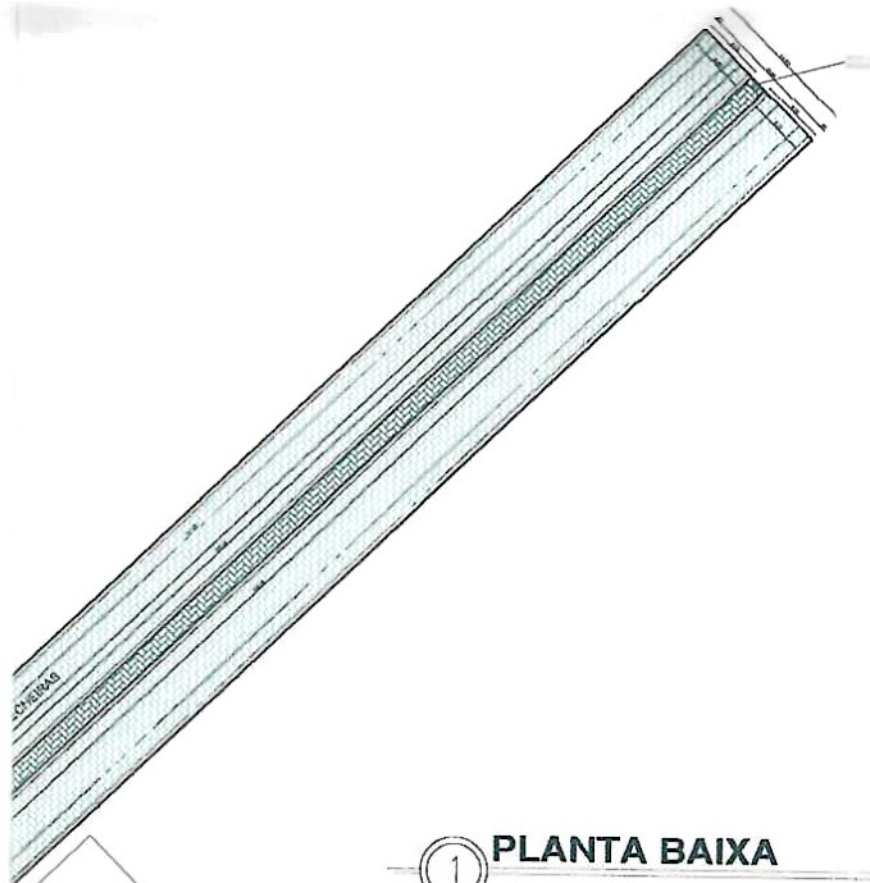

① **PLANTA BAIXA**

LUCÍDIO CARNEIRO
ENG.º CIVIL CREA 6560-D-CE

PROPRIETARIA (D)		
PREFEITURA MUNICIPAL DE TRAIRI		
LOCAL DISTRITO DE FRECHEIRA		
ASSUNTO PAVIMENTAÇÃO DE VIA EM PISO INTERTRAVADO COM 16 FACES		
PROJETO ARQUITETÔNICO		
DESENHO PLANTA BAIXA		
ESCALA	1.500	PROJETO PROJECTUS ARQUITETURA CONSULTORIA Ltda
DATA	ABRIL/2022	LUCÍDIO CARNEIRO Crea 6560/D
		PRANCHA 02/02



RA, TRAIRI

SEÇÃO ADMINISTRATIVA

RUA DON LOPEZ

AVENIDA SODRE

ENTRADA EXISTENTE

1:1000

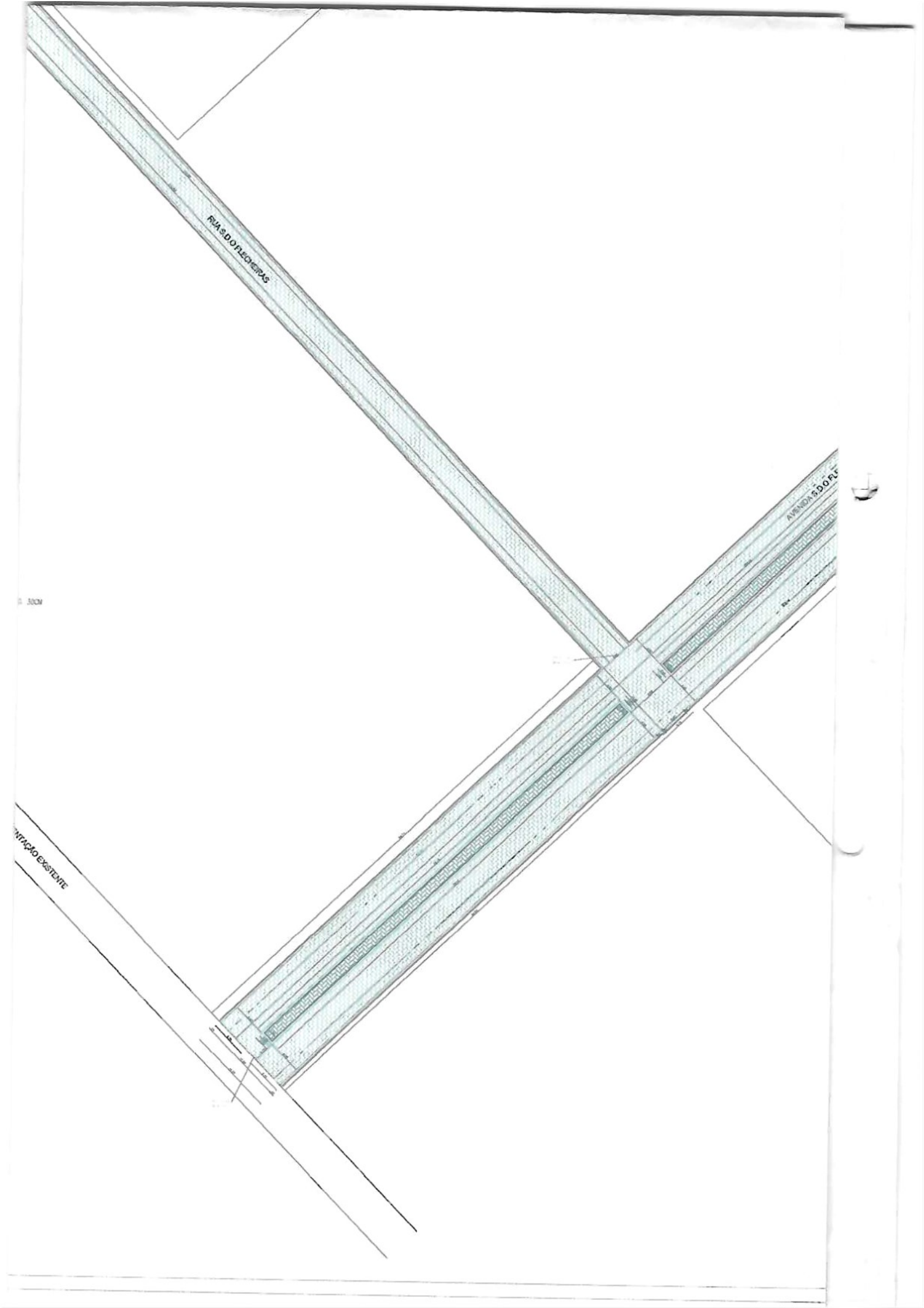

DISTRITO DE FRECHEIF

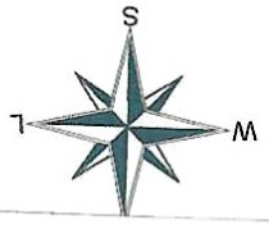

RUA SDO FLECHEIRAS

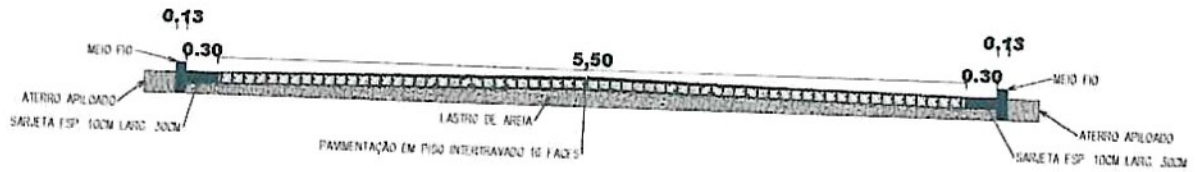

AVENIDA SDO FLECHEIRAS

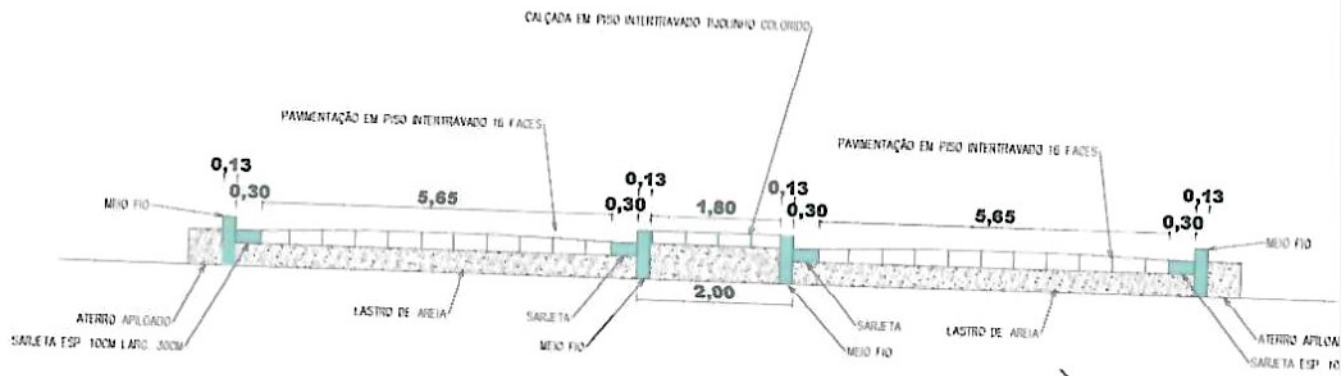

2 SEÇÃO TRANSVERSAL

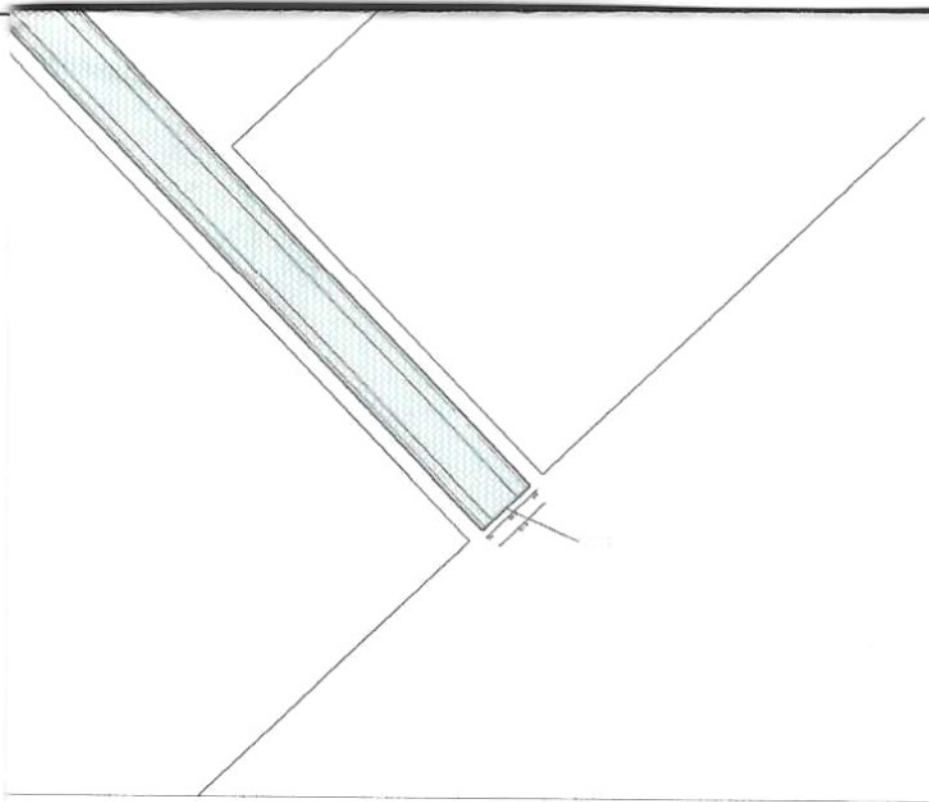



1 PLANTA BAIXA

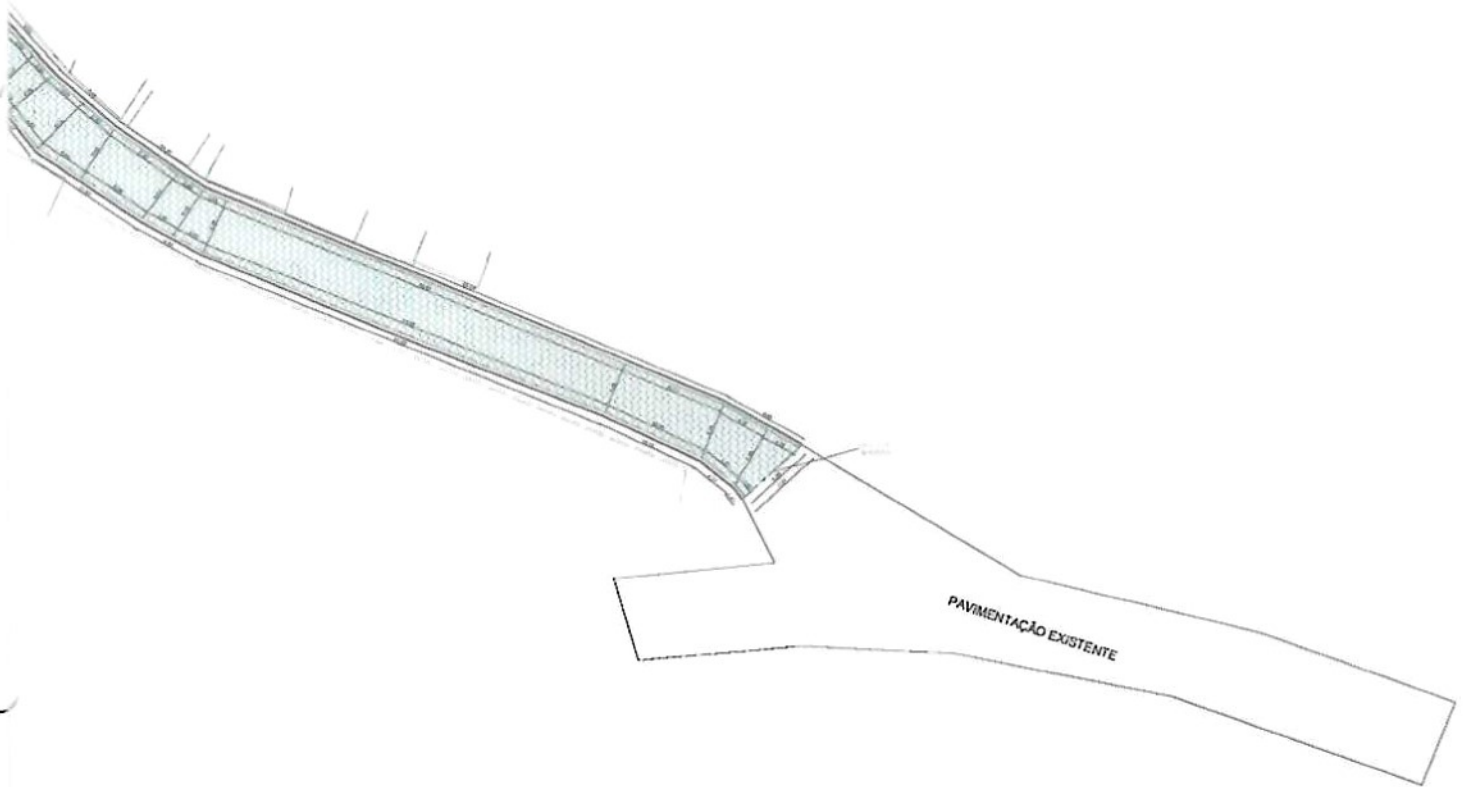

LUCÍDIO CARNEIRO
VIL CREA 6560-D-CE

PROPRIETARIA (D)		PREFEITURA MUNICIPAL DE TRAIRI	
LOCAL		DISTRITO DE FRECHEIRA	
ASSUNTO		PAVIMENTAÇÃO DE VIA EM PISO INTERTRAVADO COM 16 FACES	
PROJETO		ARQUITETÔNICO	
DESENHO		PLANTA BAIXA	
ESCALA	1:500	PROJETO	PROJECTUS ARQUITETURA CONSULTORIA Ltda
DATA	ABRIL /2022		LUCÍDIO CARNEIRO Crea 6560/D
		PRANCHA	01/02



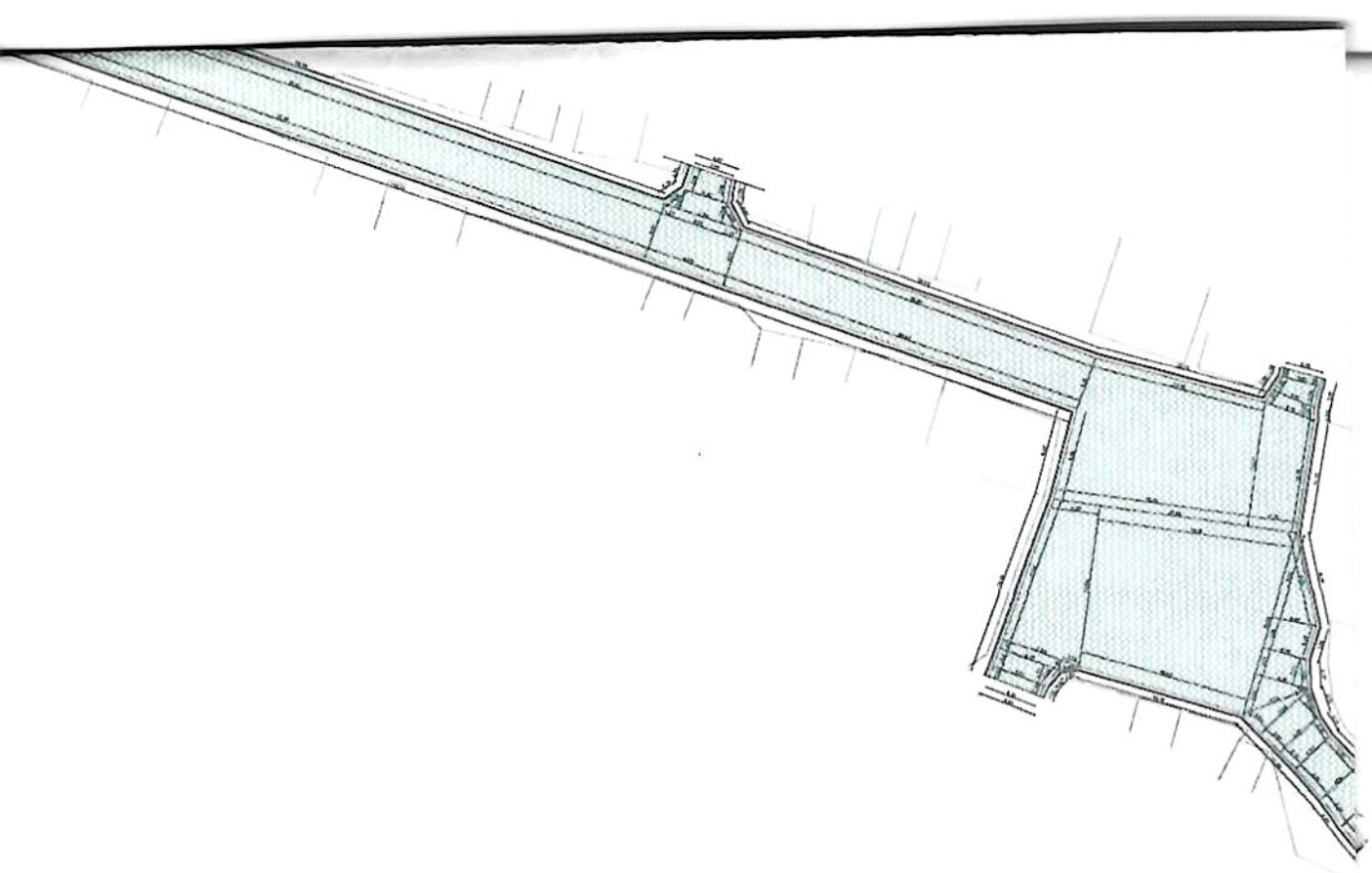

DISTRITO DE FRECHEIRA, TRÁIRI

RUA SÃO PEDRO

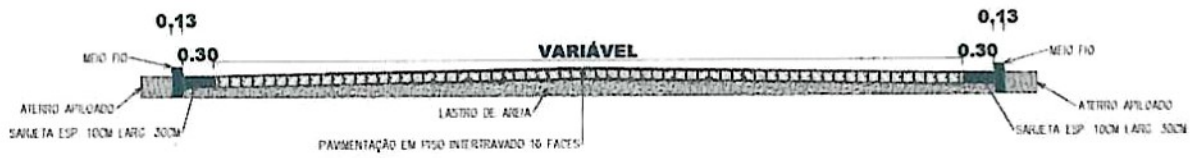

2

SEÇÃO TRANSVERSAL

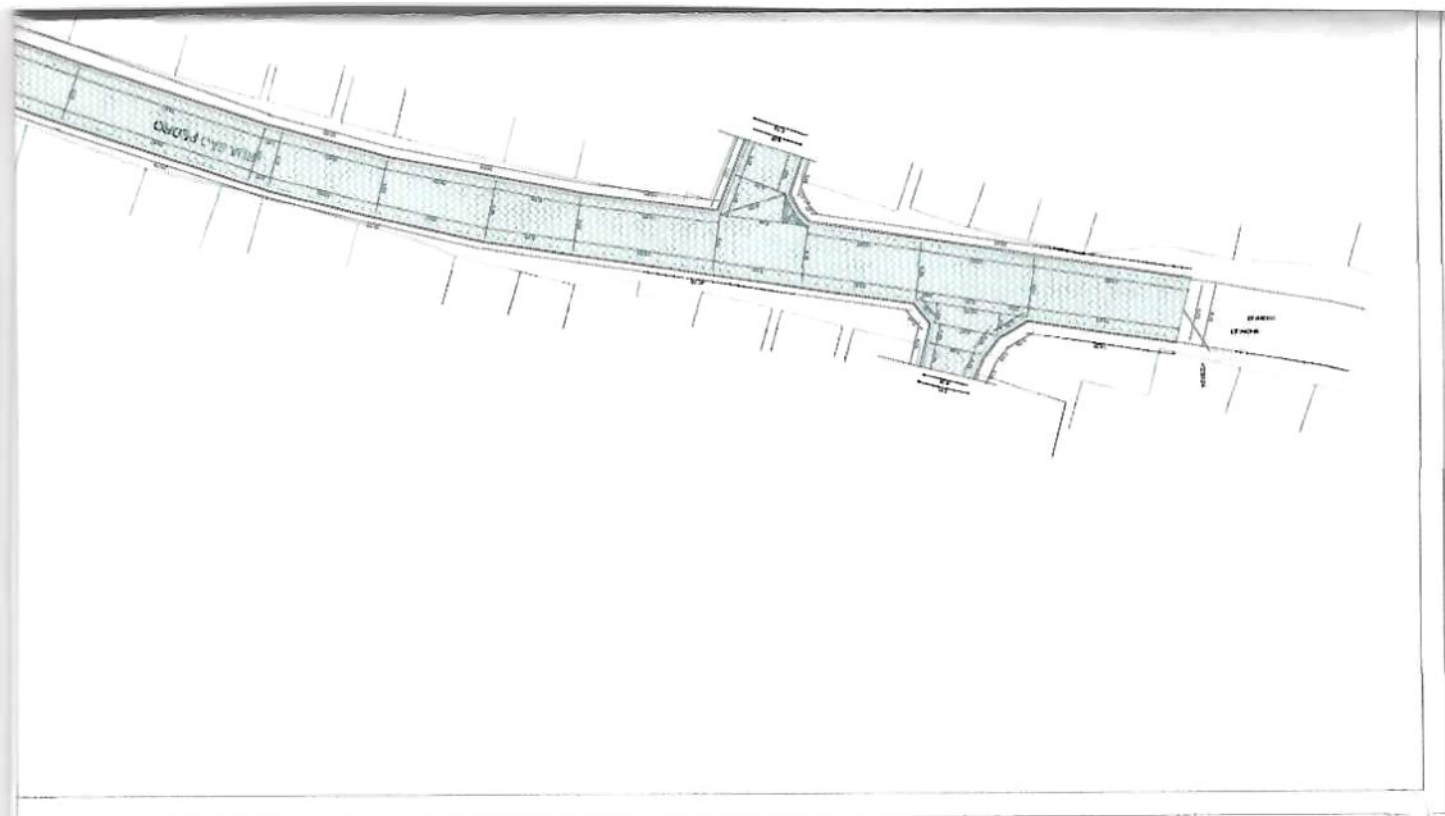

LUC
ENG-01